

取扱説明書の追加情報

より理解を深めていただくために、以下の内容を追加いたします。

● 注意

本体の電源を入れたまま、SDカードの抜き差しをしないでください。SDカード内のデータが失われる可能性があります。

● 30ページ「録音中に自動で不要な無音部分をカットする」

設定方法については、31ページ「録音中に自動で一時停止させる (PAUSE)」をご参照ください。

● 31ページ「録音中に自動で一時停止させる (PAUSE)」

録音中に自動で一時停止後、入力音がスタートレベルを上回ると、再び録音が始められるとともに、自動的にマークが付けられます。

● 32ページ「録音開始の少し前から録音する (PRE REC)」

プリレック機能をONにするときはレコディレイ機能をOFFにしてください。

● 33ページ「入力音と再生音のレベルを調整する」

入力音のレベルはINPUT [インプット]ボリュームで行ってください。

再生音のレベルについては、44ページ「再生レベルを調整する (MIX BALANCE)」をご参照ください。

● 41ページ「ファイルに識別用タグを付ける (QUICK TAG)」

MP3ファイルが選択されている場合、ID3タグ情報が優先して表示されます。

その場合、QUICK TAG機能によって末尾に識別用タグが付けられたファイル名は表示されません。

ホーム画面の識別用タグ情報表示部 (24ページ「ホーム画面」①) かBROWSE画面上で確認してください。

取扱説明書の訂正

● 11ページ「電源を入れる」単3形電池挿入

● 19ページ「単3形電池で使用する」

電池の挿入向きが逆になっています。

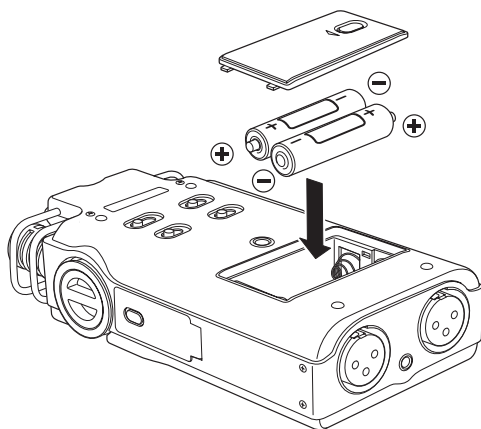

● 16ページ「リアパネル」カード部のふたを閉じた状態

SDカードの向きが逆になっています。

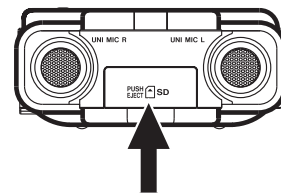

● 39ページ「パソコンからファイルを取り込む」

“DR-100” ドライブの中にはMANUALフォルダはありません。

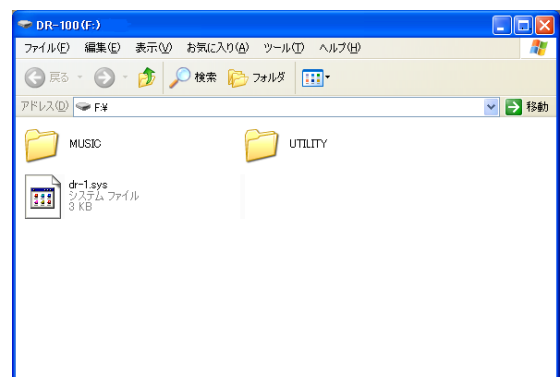

● 30ページ「ファイル分割する (DIVIDE)」

(誤) 4. ホイールを使って分割する位置を決定し、ENTER/MARKキーを押します。

(正) 4. ホイールを使って分割する位置を決定し、RECORDキーを押します。

Owner's Manual Additional Information

We are adding the following explanations to aid your understanding of the unit.

- CAUTION**

Do not insert or remove the SD card while the unit's power is on. You could lose data on the SD card.
- Page 28 "Automatically cutting silences during recording"**

See "Automatically pausing recording (PAUSE)" on page 30 for how to set the unit to automatically cut silences during recording.

See "Move to a mark position" on page 30 for how to make divisions after recording using marks.
- Page 30: "Automatically pausing recording (PAUSE)"**

Marks are also automatically added when the input signal exceeds the START LEVEL value and recording starts automatically again after pausing once.
- Page 31: "Recording the moment before pushing RECORD (PRE REC)"**

Set REC DELAY to OFF when you set PRE REC to ON.
- Page 31: "Adjust the levels of the input and playback sounds"**

Adjust the level of the input signal with the INPUT knob.

See "Adjusting the playback level (MIX BALANCE)" on page 42 for how to adjust the mix balance between input and playback levels.
- Page 39: "Add identification tags to files (QUICK TAG)"**

When an MP3 file is selected, ID3 tag information is displayed instead of the file name.

In this case, the identification tag added to the end of the file name using the QUICK TAG function is not displayed.

Please use the Identification Tag ("Home Screen" ⓘ on page 22) on the Home Screen or the BROWSE screen to check QUICK TAG information.

Owner's Manual Corrections

- Page 10: "Turn the power on"**
- Page 17: "Using AA batteries"**

The orientation of the AA batteries is shown backwards.
- Page 15: "Rear panel"**

The SD card is shown backwards on the illustration of the closed card slot cover.

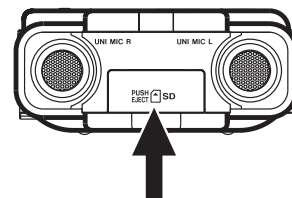
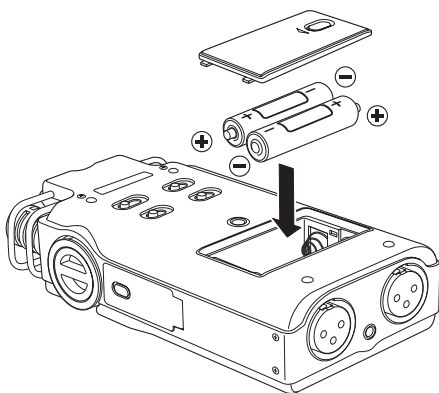

- Page 28: "Dividing a reorded file manually (DIVIDE)"**

Incorrect: Use the wheel to determine where the file will be divided, and press the ENTER/MARK key.

Correct: Use the wheel to determine where the file will be divided, and press the RECORD key.

- Page 37: "Transferring files from a computer"**

There is no "MANUAL" folder inside the "DR-100" drive.

