

仕様書

LA-40MKIII

バランス/アンバランス・ライン・コンバーター

2009.07.07.

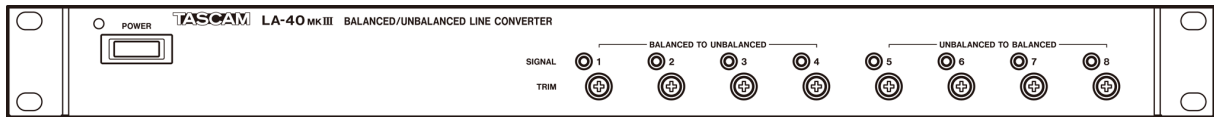

フロントパネル

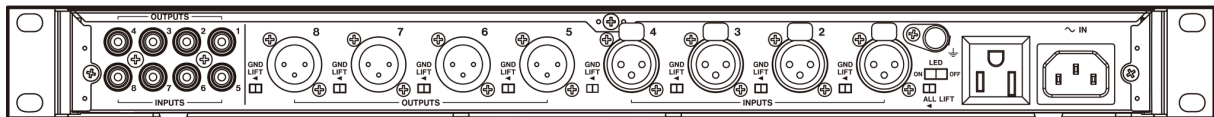

リアパネル

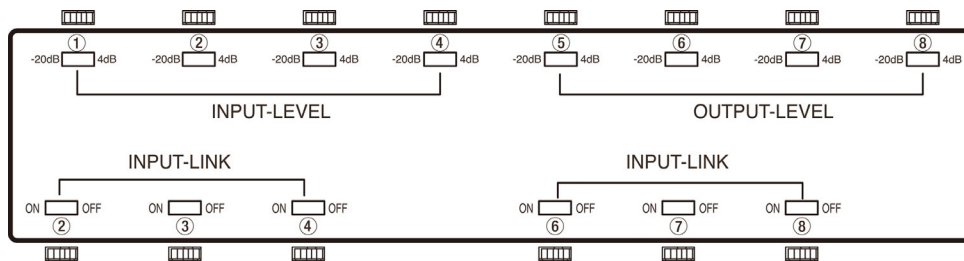

ボトムパネル (INPUT LEVEL、OUTPUT LEVEL、INPUT LINK スイッチ)

1. 概要

アンバランス入力をバランス出力に変換する回路を 4 系統、およびバランス入力をアンバランス出力に変換する回路を 4 系統内蔵したバランス/アンバランス・ライン・コンバーター。ロングセラーモデル LA-40MK II の後継機です。信号の有無を表示するインジケータや、接続機器のレベルを揃える半固定トリムを装備しています。また入力信号の分配 (ADA: Audio Distributed Amplifier) 機能を装備。アンバランス入力信号を分配してバランス出力、およびバランス入力信号を分配してアンバランス出力が可能です。1U ラックマウントサイズの TASCAM レコーダーと同寸法の TASCAM 標準 1U ラックマウントサイズを採用しており、ラックマウント時に奥行きがフラットになります。

2. 主な特長

- アンバランスからバランス変換4系統
- バランスからアンバランス変換4系統
- アンバランス規定入出力レベル-10dBV
- バランス規定入出力レベル+4dBu/-20dBu 切り替え
- 信号の有無を表示するインジケータ
- アンバランス入力信号を分配してバランス出力可能(ADA: Audio Distribution Amplifier)
- バランス入力信号を分配してアンバランス出力可能(ADA: Audio Distribution Amplifier)
- 1入力4出力や、1入力2出力を2系統など、様々なオーディオ分配仕様を設定可能
- チャンネル毎に信号レベルを±12dBの範囲で微調整可能な半固定 TRIM を装備
- 複数の機器接続時のアース・ループ対策に有効な、バランス端子の GND LIFT スイッチ
- ラックマウント時のアース・ループ対策に有効な GND ALL LIFT スイッチ
- TASCAM 標準 1U ラックマウントサイズ
- 電源スイッチと非連動の 3P 電源アウトレット装備

[LA-40MK II との主な機能相違点]

	LA-40MKIII	LA-40MK II
信号の有無を表示するインジケータ	○	×
バランスからアンバランス変換側へのオーディオ分配(ADA)機能	○	×
アンバランスからバランス変換側へのオーディオ分配(ADA)機能	○	○
信号レベル微調整用半固定トリムの可変範囲	±12dB	±6dB

[ADA ブロック・ダイアグラム]

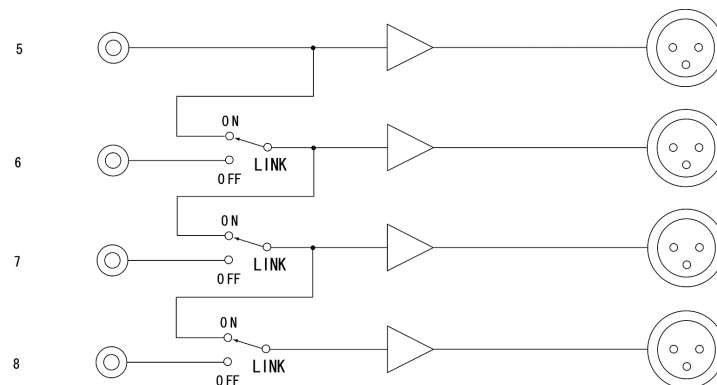

(UNBALANCE→BALANCE)

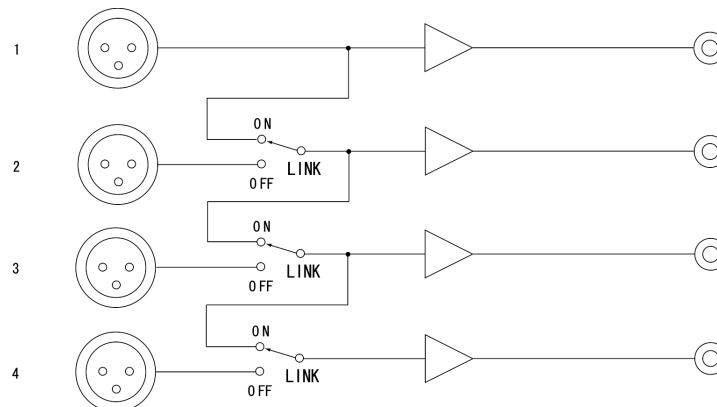

(BALANCE→UNBALANCE)

3. 定格・性能

[定格]

UNBALANCED TO BALANCED

入力(アンバランス)	RCA ピンジャック
入力インピーダンス	23k Ω (INPUT LINK スイッチオール OFF) 5.7k Ω (INPUT LINK スイッチオール ON)
規定入力レベル	-10dBV
最大入力レベル	+4.8dBV
インジケータ検出レベル	-38dBV 以上
出力(バランス)	XLR-3-32 相当 (1:GND、2:HOT、3:COLD)
出力インピーダンス	94 Ω
規定負荷インピーダンス	10k Ω
最小負荷インピーダンス	600 Ω
規定出力レベル	+4dBu (OUTPUT LEVEL スイッチ:+4dB) -20dBu (OUTPUT LEVEL スイッチ:-20dB)
最大出力レベル	+23dBu

BALANCED TO UNBALANCED

入力(バランス)	XLR-3-31 相当 (1:GND、2:HOT、3:COLD)
入力インピーダンス	54k Ω (INPUT LINK スイッチオール OFF) 13.5k Ω (INPUT LINK スイッチオール ON)
規定入力レベル	+4dBu (INPUT LEVEL スイッチ:+4dB) -20dBu (INPUT LEVEL スイッチ:-20dB)
最大入力レベル	+30dBu (INPUT LEVEL スイッチ:+4dB) +8dBu (INPUT LEVEL スイッチ:-20dB)
インジケータ検出レベル	-24dBu 以上 (INPUT LEVEL スイッチ:+4dB) -48dBu 以上 (INPUT LEVEL スイッチ:-20dB)
出力(アンバランス)	RCA ピンジャック
出力インピーダンス	200 Ω
規定負荷インピーダンス	10k Ω
最小負荷インピーダンス	1k Ω
規定出力レベル	-10dBV
最大出力レベル	+18dBV
TRIM 可変範囲	± 12 dB
電源	AC100-240V、50/60Hz
消費電力	6W
重量	3kg
外形寸法	482.6(幅) × 44.5(高さ) × 295(奥行き)mm

[性能]

S/N 比	90dB (規定入出力レベル、20kHz LPF、A-WTD、 OUTPUT LEVEL スイッチ:+4dB)
S/N 比	87dB (規定入出力レベル、20Hz HPF+20kHz LPF、 OUTPUT LEVEL スイッチ:+4dB)
総合歪率	0.007%以下 (1kHz、規定入出力レベル)
周波数特性	20Hz~100kHz ± 3 dB (規定入出力レベル)
クロストーク	-90dB (1kHz、規定入出力レベル、600 Ω ターミネート)

[外形寸法図]

