

TASCAM®

2024.6

デジタルミキサー

Sonicview 24 Sonicview 16



Digital Mixing Console

デジタルミキサー

TASCAM

Sonicview 24

メーカー希望小売価格 950,000 円 (税抜) 1,045,000 円 (税込)

- 24 XLR マイク / ライン入力・16 XLR ライン出力
- 3 カラータッチスクリーン
- 24 + 1 フェーダー



Dante ステージボックス

SB-16D

メーカー希望小売価格 420,000 円 (税抜) 462,000 円 (税込)

- 16 XLR マイク / ライン入力・16 XLR ライン出力
- ラックマウント対応



デジタルミキサー

TASCAM

Sonicview 16

メーカー希望小売価格 850,000 円 (税抜) 935,000 円 (税込)

- 16 XLR マイク / ライン入力・16 XLR ライン出力
- 2 カラータッチスクリーン
- 16 + 1 フェーダー
- ラックマウント対応*2

製品詳細 ▶



クラスを超えた音質と革新的な操作性を備えた次世代デジタルミキサー

50 年を超える TASCAM のノウハウと技術を用いて新規開発された高性能 Class 1 HDIA マイクプリアンプ、96kHz / 54bit float の内部処理、FPGA ミキシングエンジン、32bit ADC などクラスを超えたスペックがもたらす高音質。

複数のカラータッチスクリーンがもたらす直観的な操作性の良さに加え、自由にアサインできる 7 フェーダーレイヤー、Dante I/O、USB I/O、GPIO を標準装備。さらに豊富な I/O オプションカードを用意し、様々なソリューションに対応する柔軟性。

サウンドエンジニアのシビアな要求に応える、クラスを超えた音質と革新的な操作性を備えた次世代デジタルミキサー。

その名は「TASCAM Sonicview」

TASCAM Sonicview 24 / 16 共通の特長

44 IN 40 Mono + 2 Stereo	HDIA 1 高音質マイクプリアンプ	96 kHz FPGA ミキシングエンジン	64 IN / 64 OUT *1 Dante Interface
24 BUS OUT 22 MIX Bus + Main L/R	32 IN / 32 OUT USB Audio Interface	8 IN / 8 OUT GPIO 外部制御端子	2 スロット オプションカード対応
7 Fader Layers 100mm モーターフェーダー	8 DCA 柔軟なサブミックス制御	18 User Keys 高いユーザビリティ	TASCAM Sonicview Control iPad対応 遠隔操作アプリ

96kHz / 54bit float 動作、超低レイテンシーのFPGA ミキシングエンジンと新開発のマイクプリアンプ

TASCAM Sonicview シリーズは、長年にわたり業務用音響機器を開発・製造してきた TASCAM の技術やノウハウを惜しみなく注ぎこみ、クラスを卓越した音質を実現しました。

社内での実音評価とチューニング、外部のエンジニアによる音質評価とフィードバックを経て、最終的に単に高性能なデバイスを使用するだけでは達成できない

TASCAM 伝統の原音に忠実な透明感のある音を創り上げることができました。

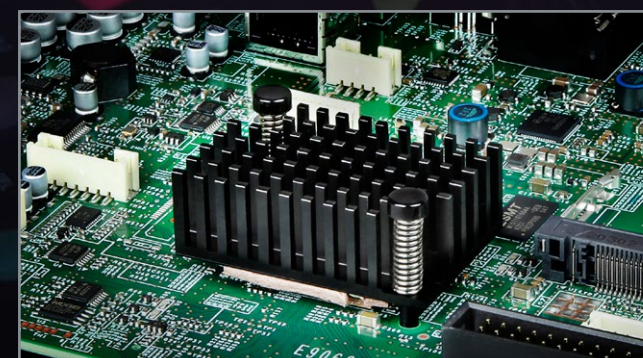

高解像度、超低遅延のFPGA ミキシングエンジン

高い演算性能を備えた FPGA ミキシングエンジンは、96kHz/54bit float の音声処理を行い解像度を維持したミキシングが可能。ミキサーのフェーダーで音量を絞った際も微かな音声を正確に表現することが可能です。また、ミキシングエンジンの内部遅延は 2x サンプル (20.8 μs) で、アナログ to アナログでも 0.51ms の超低レイテンシーを達成*3 しています。

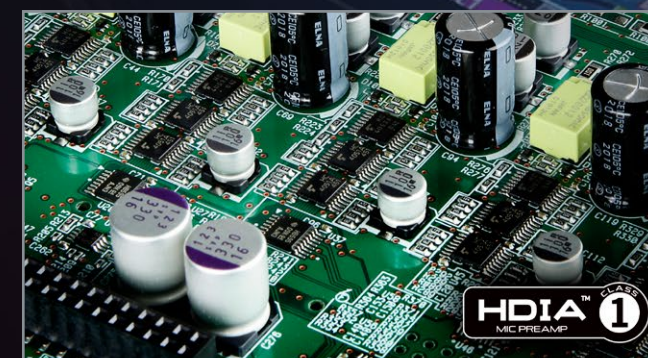

新開発 Class 1 HDIA マイクプリアンプ

TASCAM Sonicview のために新開発された Class 1 HDIA マイクプリアンプは、優れた音響特性 (EIN、S/N 比、歪率、周波数特性) を実現するインストゥルメンテーション・アンプを採用。実音評価に基づいて一つ一つのパーツ選定からこだわって開発。最大入力レベル +32dBu を実現し、突発的な音に対しても十分なヘッドルームを確保しています。さらに 32bit ADC を採用し高解像度を確保しクラスを超えた高音質を達成しました。



VIEW

マルチカラータッチスクリーンによる直観的な操作性

『VIEW』(Visual Interactive Ergonomic Workflow)をコンセプトとし、TASCAM Sonicview 24は3画面、TASCAM Sonicview 16には2画面にそれぞれ8つのエンコーダーを備えた7インチタッチスクリーンを搭載。複数のパラメーターを同時に確認でき即座にアクションを起こすことが可能です。これによりストレスフリーで素早く直観的な操作性を実現した、音作りに集中できる優れたコントロールサーフェイスとなっています。

素早いオペレーション

「HOME」画面ではアナログミキサーの様に各チャンネルの状態を表示します。操作したい機能表示部に触れると操作画面が展開。「FULL SCREEN」表示では、複数の画面を使用して1つのチャンネルを表示します。マイクインプットゲイン、コンプレッサー、EQなど異なるパラメーターを画面切り替えなしに操作でき素早いオペレーションを可能にします。



ストレスフリーなオペレーションと自由自在にカスタムできるユーザビリティ



ロータリー・エンコーダー

押し込むことでパラメーターの値を大きく動かすことができ、微調整から範囲の広いパラメーターまで容易に操作が可能です。



18 USER KEYS

18個のUSER KEYを装備。Sends On Fader やスナップショット・リコールなど様々な機能をアサインし、ダイレクトに操作可能。



誤操作防止のデザイン

ソロ/セレクトボタンの形状に違いを持たせ、ミュートボタンはガードを装備。誤操作防止のための細やかな配慮を施したデザインを採用しています。



フェーダーレイヤーとDCA

7レイヤー100mmモーターフェーダーを装備。全てのレイヤーで自由にアサインすることが可能。また、8つのDCAと8つのミュートグループを設定可能。

リモートコントロール、オフラインエディット可能なアプリ

パソコンやタブレットなどでリモートコントロールできる macOS、Windows および iPadOS 用アプリ『TASCAM Sonicview Control』を無償提供^{※4}。ステージ上などブース以外の場所からモニタリング&コントロールを行うことが可能です。またオフラインエディターとして、事前に TASCAM Sonicview シリーズのセッティングを行うことも可能です。



TASCAM Sonicview Control
無償
for Windows, macOS, iPadOS



充実した入出力と柔軟な拡張性

Dante インターフェースを標準装備

多くのコンサートや設備のオーディオネットワークに採用されている Audinate 社が開発した、デジタル・オーディオ・ネットワークの規格 Dante インターフェースを標準装備。別売オプションの Dante ステージボックス SB-16D を接続すれば、1台につき 16 In / 16 Out の XLR 入出力の拡張が可能。1ポートに最大4台のSB-16Dを接続できます。

Dante



44インプット、24バスアウト

モノラル40系統、ステレオ2系統合わせて44のインプットモジュールと22のMIXバスとMAIN L/Rバスを合わせた24アウトプットモジュールを装備。アナログ入力にはTASCAM Sonicview 24が24ch、TASCAM Sonicview 16が16chのXLRバランス入力を、出力は両機共に16系統のXLRバランス出力端子を装備し、本体の入出力だけで小規模のシステムに対応可能です。

自由なルーティング

TASCAM Sonicview シリーズは、デジタルルーティングにより複数の出力端子に同じ音声出力をアサインすることや、同じ入力ソースを複数のチャンネルモジュールにアサインすることができます。各チャンネルモジュールにダイナミクス/EQ/ディレイを搭載、全てのアウトプットモジュールには31バンドグラフィックEQを装備しています。

32bit対応 32ch USBオーディオインターフェース

TASCAM Sonicview シリーズは、32bitの32 In / 32 OutのUSBオーディオインターフェース機能を搭載。DAWを使ったマルチチャンネルレコーディングが簡単にできるだけでなく、DAW音源をフェーダーに立ち上げた運用も可能です。

その他の機能

外部同期/制御対応

外部同期信号用 WORD CLOCK IN、OUT/THRU 端子や、外部制御用として 8 In/8 Out の GPIO 端子を装備。パラレル外部制御にも対応し、設備やスタジオ、中継用途にも適応します。

スナップショット機能

設定を Snapshot として名前を付けて保存し、いつでも呼び出すことができます。保存した設定は、リスト画面、USER Key、FOOTSWITCH、GPIO-IN を使って呼び出すこともできます。



ヘッドホン出力

6.3mm、3.5mmのヘッドホン端子に対応。



ステレオ録音/再生

SDカード/USB Type-Cメモリーで2chの録音/再生が可能^{※5}。



トークバック/OSC

トークバック専用入力と、内蔵オシレーターを装備。



2つのTASCAM Slot

TASCAM Slotを背面に2つ装備し、MADI、Dante、8 AES/EBU、16chアナログ出力の各種カードを用意。新たなオプションカード「IF-MTR32」を装着すればSDHC/SDXCカードに最大32chのマルチトラックレコーディングが可能。パンチイン/アウト、オーバーライト、オートレック、プリレックやマーク機能をTASCAM Sonicview からコントロール可能。

4つのエフェクトエンジン

内蔵エフェクトエンジンを4基搭載。リバーブ・ディレイをそれぞれ4種類。さらに、コーラス、フランジャー、フェイザー、ピッチシフトを内蔵。ミックスバスとは別に専用のセンドバスを持ち、リターンも4つの専用ステレオリターンフェーダーを装備しています。



チャンネルディレイ

各インプット/アウトプットモジュールに最大341.32msecのディレイを標準装備しています。

可搬性に優れたデザインと軽量、低消費電力を実現

TASCAM Sonicview 24が18kg、TASCAM Sonicview 16が13kgと軽量。手を入れて持ち運びしやすいように配慮された本体側面のデザインとも相まって優れた可搬性を誇ります。消費電力はTASCAM Sonicview 24が85W、TASCAM Sonicview 16が65Wと低消費電力化を実現。

TASCAM Sonicview 24



背面入出力端子

- XLR 入力×24 ●XLR 出力×16 ●TRS ライン入力×8 ●TRS INSERT ×2 ●Dante etherCON® ●Word IN/OUT/THRU ●TS Foot スイッチ
- USB入出力 ●1000BASE-T ギガビットイーサネット ●GPIO ●XLRモニター出力 ●RCAステレオ入力×2 ●TASCAM Slot ×2 ●XLR Talkback 専用入力
- XLR 4-31 LAMP コネクタ ●AC IN ※写真は、別売オプションカード IF-MTR32 装着例です。



TASCAM Sonicview 16



背面入出力端子

- XLR 入力×16 ●XLR 出力×16 ●TRS ライン入力×8 ●TRS INSERT ×2 ●Dante etherCON® ●Word IN/OUT/THRU
- TS Foot スイッチ ●USB入出力 ●1000BASE-T ギガビットイーサネット ●GPIO ●XLRモニター出力 ●RCAステレオ入力×2
- TASCAM Slot ×2 ●XLR専用Talkback 入力 ●XLR 4-31 LAMP コネクタ ●AC IN ※写真は、別売オプションカード IF-MTR32 装着例です。



パネルレイアウト

7インチカラータッチスクリーン

ロータリーエンコーダー

各画面 8 個のロータリーエンコーダーを配置。

MUTE、SOLO、SEL ボタン

形状の違いや、MUTE ボタンのガードにより操作ミスを防止。

チャンネルネーム

モジュール名、アイコン、モジュールメーター、ゲインリダクションメーターを表示。アイコンとネームカラーは任意で設定可能。

100mm モーターフェーダー

USB 端子、SD カードスロット

ステレオ録再、スナップショット、バックアップデータの送受信が可能。

トークバック

TB マイクの ON/OFF および HA 調整が可能。

18 個の USER KEY

任意の並びや色にカスタマイズ可能。

2つのヘッドホン端子 / ボリュームノブ

6.3mm/3.5mm 端子対応。

※写真は、TASCAM Sonicview 16

オプションカード

32ch マルチトラックレコーディングカード IF-MTR32 120,000 円(税抜) 132,000 円(税込)

- 録音/再生: 24bit、32bit / 48kHz (32ch)、96kHz (16ch)
- プリレック (2 秒)、オートレック、マーク機能
- 録音データ保護: 60 秒間隔
- 対応カード (別売): SDHC、SDXC (UHS-I 以上) 最大 256GB

16ch AES/EBU カード IF-AE16 オープンプライス

- 入出力数: 16ch In / 16ch Out
- フォーマット: 24bit、44.1k/48k/88.2k/96kHz
- 接続: D-Sub 25pin (ロックねじ; インチタイプ No.4-40)
- サンプリングコンバーターを内蔵し最大 192kHz の入力対応

関連商品 **KLOTZ 8ch AES/EBU マルチケーブル**

TCDAE01.0 (1m) 49,000 円(税抜) 53,900 円(税込)
TCDAE02.0 (2m) 50,000 円(税抜) 55,000 円(税込)

16ch アナログ出力カード IF-AN16/OUT オープンプライス

- 出力数: 16ch Out
- 最大出力レベル: +24dBu、+22dBu、+20dBu、+18dBu、+15dBu ※ 基準レベル設定による切り換え
- 接続: D-Sub 25pin (ロックねじ; インチタイプ No.4-40)

関連商品 **KLOTZ 8ch アナログマルチケーブル**

TAN08DM01.0 (1m) 38,000 円(税抜) 41,800 円(税込)
TAN08DM03.0 (3m) 40,000 円(税抜) 44,000 円(税込)

KLOTZ 製 Ethernet ケーブル

型番	CAT5e, RJ45 RCBRR	CAT5e, etherCON RCBEE	CAT6, RJ45 RC6PP	CAT6, etherCON RC6EE
型番	RCBRR001 (1m)	RCBEE001 (1m)	RC6PP010B (1m)	RC6EE0010 (1m)
	6,300 円(税抜) 6,930 円(税込)	9,000 円(税抜) 9,900 円(税込)	18,000 円(税抜) 19,800 円(税込)	18,000 円(税抜) 19,800 円(税込)
	RCBRR003 (3m)	RCBEE003 (3m)	RC6PP050B (5m)	RC6EE0050 (5m)
	8,000 円(税抜) 8,800 円(税込)	10,700 円(税抜) 11,770 円(税込)	24,000 円(税抜) 26,400 円(税込)	24,000 円(税抜) 26,400 円(税込)
	RCBRR005 (5m)	RCBEE005 (5m)	RC6PP100B (10m)	RC6EE0100 (10m)
	9,700 円(税抜) 10,670 円(税込)	13,000 円(税抜) 14,300 円(税込)	31,000 円(税抜) 34,100 円(税込)	31,000 円(税抜) 34,100 円(税込)
	RCBRR010 (10m)	RCBEE010 (10m)	RC6PP200B (20m)	RC6EE0200 (20m)
	14,000 円(税抜) 15,400 円(税込)	17,000 円(税抜) 18,700 円(税込)	45,000 円(税抜) 49,500 円(税込)	45,000 円(税抜) 49,500 円(税込)
	RCBRR020 (20m)	RCBEE020 (20m)	RC6PP300B (30m)	RC6EE0300 (30m)
	23,000 円(税抜) 25,300 円(税込)	26,000 円(税抜) 28,600 円(税込)	60,000 円(税抜) 66,000 円(税込)	60,000 円(税抜) 66,000 円(税込)
	RCBRR030 (30m)	RCBEE030 (30m)	RC6PP500B (50m)	RC6EE0500 (50m)
	31,000 円(税抜) 34,100 円(税込)	34,000 円(税抜) 37,400 円(税込)	88,000 円(税抜) 96,800 円(税込)	88,000 円(税抜) 96,800 円(税込)
	RCBRR050 (50m)	RCBEE050 (50m)		
	48,000 円(税抜) 52,800 円(税込)	51,000 円(税抜) 56,100 円(税込)		

価格はメーカー希望小売価格

32ch Dante カード IF-ST2110 550,000 円(税抜) 605,000 円(税込)

SMPT E ST 2110 カード

ST2110-30/31 及び AES67 に準拠、64 入力 / 64 出力 (48kHz)、32 入力 / 32 出力 (96kHz)、ST2022-7 対応、NMS IS-04/05 対応、メディアポートと独立したコントロールポート装備

64ch Dante カード IF-DA64 オープンプライス

- 入出力数 (x1 Fs): 64 In / 64 Out
- フォーマット: Dante
- リダundant 接続対応

64ch MADI In/Out/Thru カード IF-MA64/EX オープンプライス

- 入出力数 (x1 Fs): 64 In / 64 Out
- フォーマット: MADI
- 接続: SC Multimode/BNC、MADI thru 対応

64ch MADI In/Out カード IF-MA64/BN オープンプライス

- 入出力数 (x1 Fs): 64 In / 64 Out
- フォーマット: MADI
- 接続: BNC

在庫限り

価格はメーカー希望小売価格

ステージボックス



16In/16Out Dante ステージボックス

SB-16D メーカー希望小売価格 420,000円(税抜) 462,000円(税込)

<主な特長>

- 16ch XLRマイク/ライン入力、16ch XLRライン出力
- Class 1 HDIA マイクプリアンプ搭載
- Danteリダundant対応(etherCON® 互換コネクタ)
- 16In/16Out Dante インターフェース
- サンプリング周波数 96kHz 対応
- TASCAM Sonicview と接続してフルコントロール
- 3U ラックマウント対応
- 専用アプリからリモート操作可能
- シグナル/オーバーロード・インジケータ
- 入力: SIG・OL、出力: SIG
- AC 入力、DC 入力を搭載
- 8 イン/8アウトの GPIO 端子

<仕様>

アナログオーディオ入出力
MIC/LINE 入力: 1-16 (バランス XLR、ファンタム電源対応)
LINE 出力: 1-16 (バランス XLR)
デジタルオーディオ入出力
Dante(PRIMARY/SECONDARY): 16 In / 16 Out (48kHz、96kHz)
その他の入出力: GPIO 8In / 8Out
外形寸法(WxHxD): 454 × 140 × 179.6mm (標準フット装着時)
質量: 4.5kg
電源/消費電力: AC100-240V (50/60Hz)、DC11-27V (4-2A)、44W
同梱品: 電源コード(ロックなし) (JAPAN USA、EUROPE、OCEANIA) × 3、ラックマウントアングル(取付ネジ)セット×1、ラックマウントビスケット×1、TASCAM ID 登録ガイド、取扱説明書(保証書付き)



<背面入出力>
GPIO、AC IN、DC IN、Dante etherCON®

SB-16D用アプリ



リモートコントロールソフトウェア

TASCAM IO Control

無償

for Windows, macOS
iPadOS

SB-16D用オプション

価格はメーカー希望小売価格



SB-16D用ハードケース
CS-SB16D
45,000円(税抜) 49,500円(税込)

- 外形寸法(WxHxD): 511 × 212 × 236mm (突起部を含まず)
- 質量: 4.3kg



収納イメージ



SB-16D用ラック仕様ハードケース
CS-SB16D-RACK
85,700円(税抜) 94,270円(税込)

- 外形寸法(WxHxD): 517 × 233 × 233mm (突起部を含まず)
- 質量: 6.8kg



収納イメージ

TASCAM Sonicview用オプション

価格はメーカー希望小売価格



TASCAM Sonicview 24 用ハードケース
CS-SONICVIEW24
132,300円(税抜) 145,530円(税込)

収納イメージ



TASCAM Sonicview 16 用ハードケース
CS-SONICVIEW16
116,200円(税抜) 127,820円(税込)

収納イメージ



TASCAM Sonicview 24 用ダストカバー
AK-DCSV24 (標準付属品)
12,000円(税抜) 13,200円(税込)

TASCAM Sonicview 16 用ダストカバー
AK-DCSV16 (標準付属品)
11,000円(税抜) 12,100円(税込)

写真は AK-DCSV24



TASCAM Sonicview 24/16 用
タブレットシェルフ (標準付属品)
AK-TB15 6,000円(税抜) 6,600円(税込)



TASCAM Sonicview 16 用
ラックマウントキット
AK-RMSV16 11,000円(税抜) 12,100円(税込)



TASCAM Sonicview 16 用
スライドレール取付キット ※ガンスイ社 GRM-T35 別送。
AK-GRM1 36,000円(税抜) 39,600円(税込)

スライドレールセット
GRM-T35+AK-GRM1 オープンブライス
※写真は、スライドレールセット取付けイメージ

TASCAM SDカード
32GB: **TSQD-32A** 128GB: **TSQD-128A**
共にオープンブライス

ロック付き電源コード (標準付属品)
AC-1800L: オープンブライス

主な仕様

		TASCAM Sonicview 24	TASCAM Sonicview 16
同時処理能力	入力	52 [モノラル: 40、ステレオ: 2、FXリターン: 4 (ステレオ)]	
	バス	32 [AUX/GROUP 切り替え可能な MIX バス: 22、MAIN L/R バス: 1 (ステレオ)、FX センドバス: 4 (ステレオ)]	
	内蔵 FX	4 [REVERB (Mono、Stereo、Plate、Gate)、DELAY (Mono、Stereo、Ping-Pong、LCR)、CHORUS、FLANGER、PHASER、PITCH SHIFTER]	
入力ポート	最大 160 ポート (96kHz)、最大 256 ポート (48kHz)、MIC/LINE: 24、ステレオ (RCA): 4 (2ST)、Dante: 32 (96kHz) / 64 (48kHz)、SLOT: 32 × 2 (96kHz) / 64 × 2 (48kHz)、USB Audio: 32、内蔵プレーヤー: 2 (1 ST)、OSC: 1、TALKBACK: 1	最大 152 ポート (96kHz)、最大 248 ポート (48kHz)、MIC/LINE: 16、ステレオ (RCA): 4 (2ST)、Dante: 32 (96kHz) / 64 (48kHz)、SLOT: 32 × 2 (96kHz) / 64 × 2 (48kHz)、USB Audio: 32、内蔵プレーヤー: 2 (1 ST)、OSC: 1、TALKBACK: 1	
	出力ポート	最大 146 ポート (96kHz)、最大 242 ポート (48kHz)、LINE: 16、Dante: 32 (96kHz) / 64 (48kHz)、SLOT: 32 × 2 (96kHz) / 64 × 2 (48kHz)、USB Audio: 32、MONITOR OUT: 2 (1 ST)	
入出力ポート	アナログインサート: 2 I/O (MIC/LINE 15/16)		アナログインサート: 2 I/O (MIC/LINE 7/8)
信号処理	ミキサーエンジン	96kHz / 54bit 浮動小数点演算	
	ADC	96kHz、32bit	
	DAC	96kHz、24bit	
	デジタル I/O	96kHz、48kHz	
アナログオーディオ入力	MIC/LINE 入力	1-24 (バランス XLR、ファンタム電源対応)	1-16 (バランス XLR、ファンタム電源対応)
	LINE 入力	17-24 (バランス TRS 標準)	9-16 (バランス TRS 標準)
	インサート入出力	15-16 (TRS 標準、Tip: SEND、Ring: RETURN、Sleeve: GND)	7-8 (TRS 標準、Tip: SEND、Ring: RETURN、Sleeve: GND)
	トークバック入力	XLR (バランス XLR、ファンタム電源対応)	
	ステレオ入力	1-2 (アンバランス RCA ピンジャック)	
アナログオーディオ出力	LINE 出力	1-16 (バランス XLR)	
	モニター出力	L/R (バランス XLR)	
デジタルオーディオ入出力	ヘッドホン出力	(6.3mm TRS 標準、3.5mm ステレオミニ)、100mW+100mW (32 Ω 負荷、片側ジャックのみに接続時)	
	USB オーディオ	32ch 入出力 USB オーディオインターフェース用 (USB Type-B、USB2.0 HIGH SPEED、48k/96kHz、32bit)	
	USB(トッパパネル)	キーボード、2ch 入力ストレージ兼用 (USB Type-C、USB2.0 HIGH SPEED)	
コントロール/同期入出力	Dante	Primary/Secondary (etherCON® Cat5e 互換コネクタ)、64ch (48kHz)、32ch (96kHz)、32 × 32 のオーディオフロー入出力	
	GPIO	D-sub 25pin (8In/8Out、メス、ロックねじ: インチタイプ No.4-40)	
	FOOT SWITCH	6.3mmTS 標準	
	ETHERNET(制御用)	RJ-45、規格: 100BASE-TX、1000BASE-T	
	WORD IN/OUT/THRU	BNC (アンバランス)	
	LAMP	XLR 4pin (供給電圧: 0V-12V、最大 5W)	
プレーヤー/レコーダー	記録メディア	SDHC、SDXC (最大 128GB、CLASS10 以上)、USB メモリー (最大 128GB、Type-C、再生のみ)	
	ファイルフォーマット	WAV/BWF 録音: 48kHz/96kHz、24bit、2ch 再生: 48kHz/96kHz、16/24bit、2ch MP3 再生: 44.1kHz/48kHz、32kbps-320kbps、2ch AAC 再生: 44.1kHz/48kHz、64kbps-320kbps、2ch	
	ディスプレイ	7 インチ、カラータッチパネルディスプレイ × 3	7 インチ、カラータッチパネルディスプレイ × 2
	フェーダー	100mm ストローク、モーターフェーダー × 24+1	100mm ストローク、モーターフェーダー × 16+1
質量	18kg	13kg	
電源/消費電力	AC100-240V、50/60Hz、85W	AC100-240V、50/60Hz、65W	
同梱品	電源コード(ロックなし) (JAPAN USA、EUROPE、OCEANIA) × 3、TASCAM ID 登録ガイド、オーナーズマニュアル (保証書付き)		
標準付属品	ダストカバー: AK-DCSV24 × 1、タブレットシェルフ: AK-TB15 × 3、ロック付き電源コード: AC-1800L × 1		

外形寸法図

TASCAM Sonicview 24

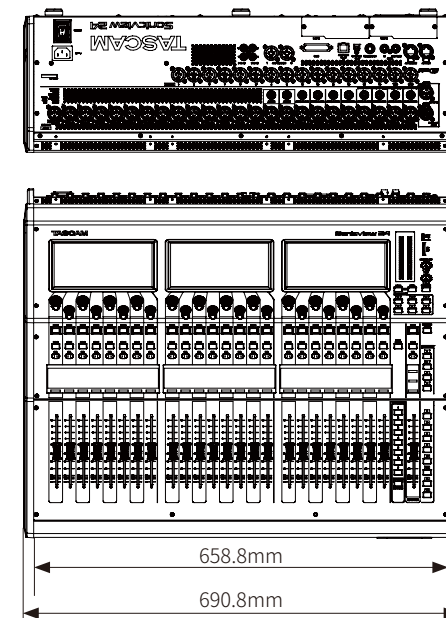

TASCAM Sonicview 16

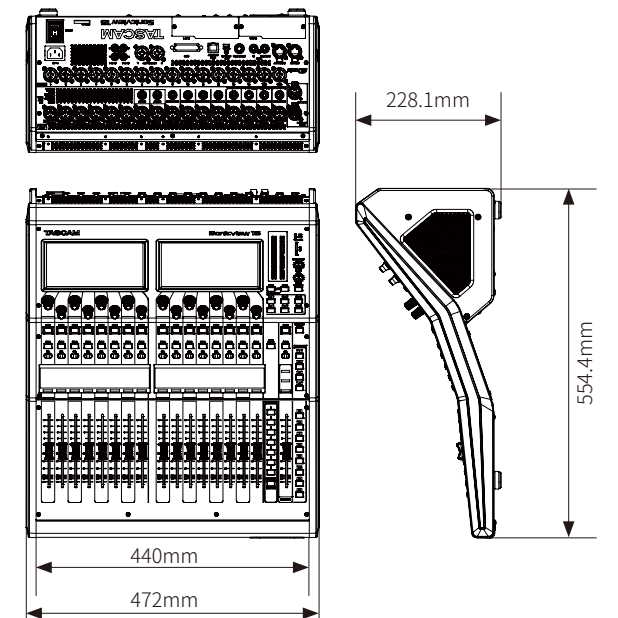

ブロックダイアグラムイメージ

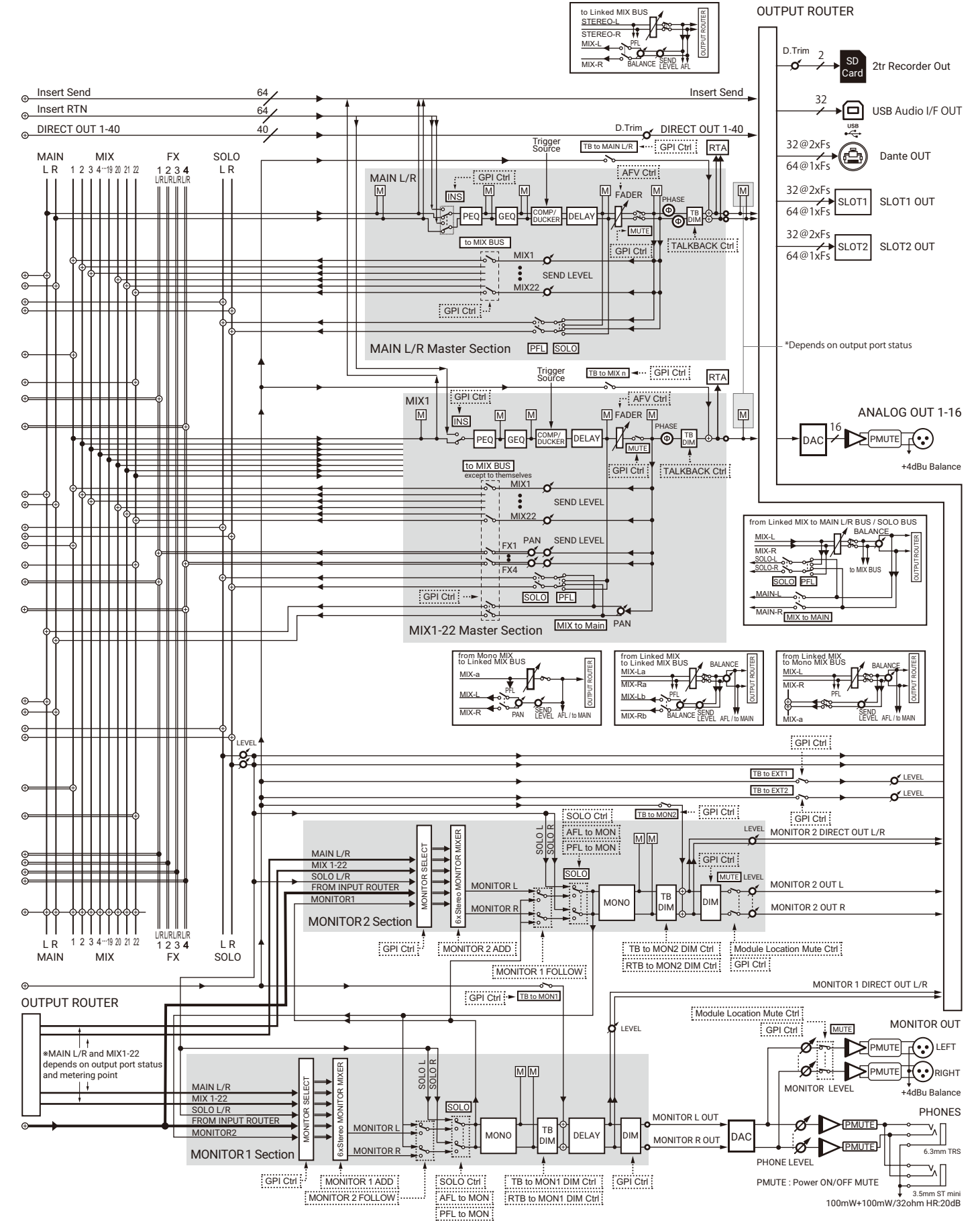
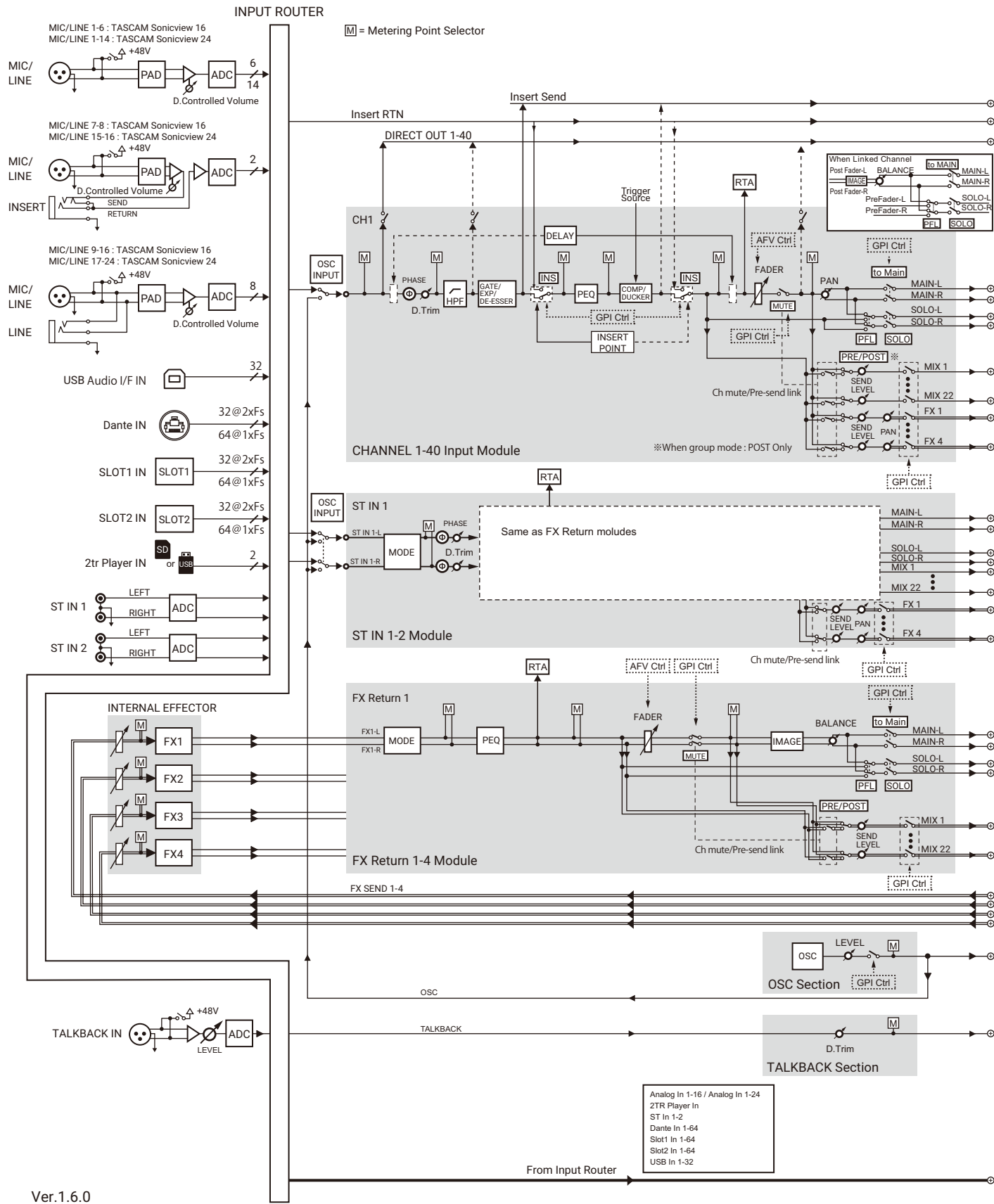

- [Note]
- Supported Sync Clock Fs: 96kHz / 48kHz
 - Supported 8 DCA Groups and 8 Mute Groups
 - Do not connect both the XLR and 1/4" Line input on the same channel.
 - Comp Key-in Trigger Source: SELF, CH1-40 Pre Comp, MIX1-22 Pre Comp, MAIN L/R Pre Comp
 - Ducker Key-in Trigger Source: none, CH1-40 Post Fader, MIX1-22 Post Fader, MAIN L/R Post Fader



TASCAM Sound. Thinking.



安全に関するご注意

- 正しく安全にお使いいただくため、ご使用前に必ず「取扱説明書」をよくお読みください。
- 水、湿気、湯気、ほこり、油煙などの多い場所に設置しないでください。火災、感電、故障などの原因となることがあります。

第三者の著作物は、個人として楽しむなどのほかは、著作権法上権利者に無断で使用できません。装置の適正使用をお願い致します。弊社では、お客様による権利侵害行為につき一切の責任を負担致しません。ご購入の際は、必ず「保証書」の「お買上日・販売店名」等の記載内容をご確認の上、大切に保管してください。仕様および外観は改善のため予告なく変更することがあります。製品の色は、撮影や印刷の関係で実際の色と異なって見えることがあります。TASCAM、タスカムは、ティアック株式会社の登録商標です。Danteは Audinate Pty Ltd.の商標です。etherCON®は Neutrik AG.の登録商標です。SDXCロゴは、SD-3C, LLCの商標です。Windowsは、米国 Microsoft Corporation の、米国、日本およびその他の国における登録商標または商標です。macOS、iPadOS は、米国および他の国々で登録された Apple Inc. の商標です。FacebookおよびFacebookロゴは Meta Platforms, Inc. (旧 Facebook, Inc.) の商標または登録商標です。その他、記載されている会社名、製品名、ロゴマークは各社の商標または登録商標です。ティアック株式会社は、消費者庁及び公正取引委員会から認定されたルールを運用する家電公取協に加盟し、適正な表示を推進しています。

本カタログ掲載商品の価格には、配送費、設置調整費、アース・工事費、使用済み商品の引き取り費用などは含まれておりません。

タスカム製品取扱店

ティアック株式会社

〒206-8530 東京都多摩市落合 1-47

タスカムウェブサイト ▶
<https://tascam.jp/jp>



@teacprofessional



@TASCAM_jp

製品に関するお問い合わせはタスカムカスタマーサポートまで

携帯電話、IP電話からは

一般電話からは

TEL 042-356-9137  **0570-000-809**

10:00~12:00 / 13:00~17:00 (土日祝日・弊社休業日を除く)

このカタログの内容は2024年6月現在のものです。

PRINTED IN JAPAN 2404 RA D7410H