

TASCAM

D01396920D

Mixcast 4

Console d'enregistrement pour podcast

Manuel de référence

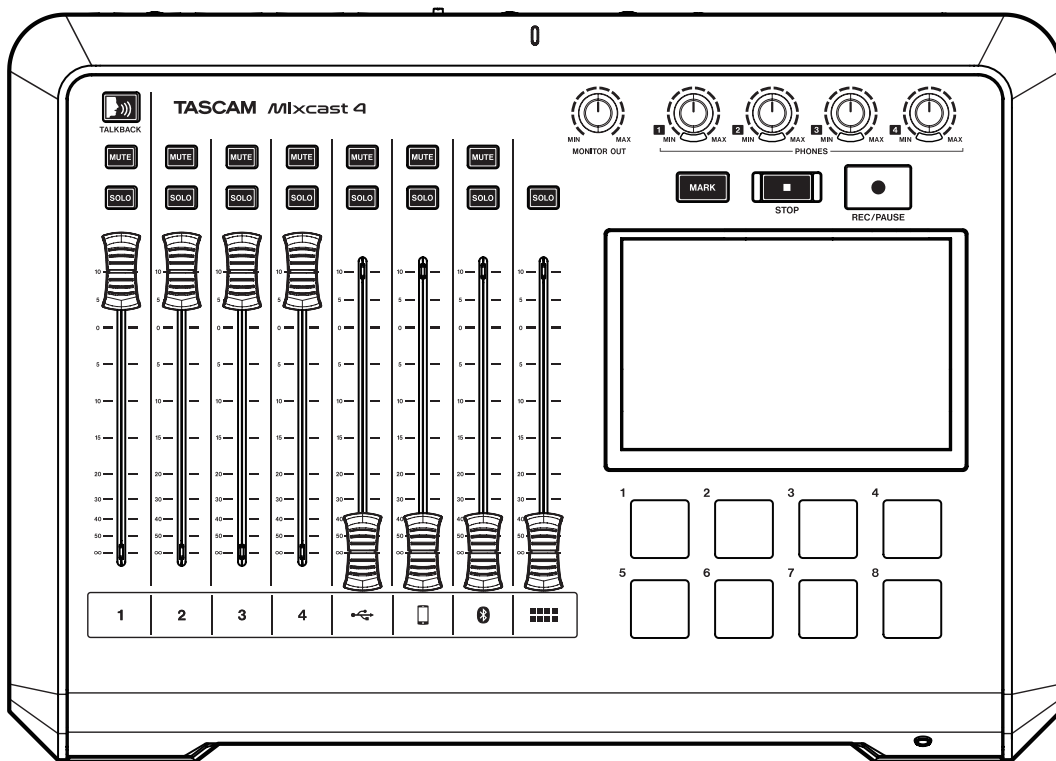

Sommaire

1 - Introduction	3	8-2-1-1. Niveau d'entrée micro	27
Caractéristiques	3	8-2-1-2. Sélection Statique/Dynamique (type de micro)	27
Conventions employées dans ce mode d'emploi	3	8-2-1-3. Commutateur d'entrée Avant/Arrière (MIC INPUT 1 uniquement)	28
Marques de commerce	3	8-2-1-4. Mode Voix	28
Câbles USB	4	8-2-1-5. Réglages d'effet	30
Bluetooth®	4	8-2-2. Réglages USB	32
Profils	4	8-2-2-1. Niveau d'entrée USB	32
Codecs	4	8-2-2-2. Mode Voix	32
Protection du contenu	4	8-2-3. Réglages pour smartphone	33
Sécurité de transmission	4	8-2-3-1. Niveau d'entrée de smartphone	33
À propos des cartes SD	4	8-2-3-2. Mode Voix	33
Ouverture d'un compte TASCAM	4	8-2-4. Réglages Bluetooth	33
2 - Nomenclature et fonctions des parties	5	8-2-4-1. Niveau d'entrée Bluetooth	33
Face supérieure	5	8-2-4-2. Appairer	33
Face arrière	6	8-2-4-3. Statut de connexion	33
Écran d'accueil	7	8-2-4-4. Mode Voix	33
3 - Préparation	8	8-3. Réglages de lecture	34
Faire les branchements	8	8-4. Réglages de Sound Pad	35
Branchement d'un équipement audio	8	8-5. Réglages Hardware	36
Branchement de l'alimentation	9	8-5-1. AUDIO	36
Mise sous/hors tension	9	8-5-1-1. USB N-1	36
Présentation du tutoriel	9	8-5-1-2. Mixeur automatique	36
Branchement de microphones	10	8-5-1-3. Suppression Larsen	36
Branchement d'un casque	10	8-5-1-4. Sortie niveau ligne	36
Faire les branchements USB	11	8-5-1-5. Mode Solo	37
Branchement de smartphones, lecteurs de médias et appareils similaires	11	8-5-2. MULTIPISTE	37
Branchement d'appareils d'enregistrement et de moniteurs	11	8-5-2-1. Enr. Multi SD	37
Connexion à des appareils Bluetooth	11	8-5-2-2. Bypass Effet	37
Insertion, retrait et protection contre l'écriture d'une carte SD	12	8-5-3. DÉLAI USB	37
4 - Réglages d'entrée	13	8-5-3-1. Explication de la fonction Délai USB	37
Réglage des niveaux d'entrée, des caractéristiques audio et des effets ...	13	8-5-4. Autres réglages	37
Diminution du volume avec les boutons et faders	13	8-5-4-1. Langues	37
Sélection des micros à régler	13	8-5-4-2. Réglage Date/Heure	37
Réglage des niveaux d'entrée micro	13	8-5-4-3. Réinitialisation Usine	37
Réglage des caractéristiques audio de l'entrée micro (Mode Voix)	14	8-5-4-4. Version de firmware	37
Réglage des effets d'entrée micro (Mode Effet)	15	8-5-5. Réglage de luminosité	38
5 - Enregistrement et lecture	17	8-5-6. Extinction automatique	38
Enregistrement	17	8-6. Réglages SD	38
Ajout de sons d'effets pendant l'enregistrement	18	8-6-1. Espace occupé sur la carte SD	38
Ajout de marqueurs pendant l'enregistrement	18	8-6-2. Temps d'enregistrement restant sur la carte SD	38
Lecture des enregistrements	18	8-6-3. SD REC	38
Changement du nom des podcasts	19	8-6-4. Confirmer arrêt enregistrement	38
Suppression de podcasts	19	8-6-5. Mode Appareil SD	38
Ajout de marqueurs pendant la lecture	19	8-6-6. Effacement rapide	39
Fonctions de lecture avancées	20	8-6-7. Effacement complet	39
Enregistrement remplaçant	21	9 - Messages d'erreur	40
Enregistrement remplaçant depuis un marqueur ajouté	21	10 - Guide de dépannage	41
Emploi des fonctions de TALKBACK	21	11 - Caractéristiques techniques et valeurs nominales	43
6 - Utilisation de TASCAM Podcast Editor	22	Caractéristiques techniques de l'enregistreur	43
Paramètres du son avec Windows	22	Valeurs d'entrée audio analogique	43
Utilisation avec macOS (paramètres audio)	22	Valeurs de sortie audio analogique	43
Utilisation d'appareils iOS/iPadOS	22	Performances audio	43
Production de données par USB	22	Durées d'enregistrement (en heures : minutes)	44
7 - Utilisation des pads	23	Caractéristiques USB	44
Présentation des pads (Sound Pad)	23	USB audio	44
Explication des fonctions de l'écran Sound Pad	23	Bluetooth	44
Jeu sur les pads	24	Configurations informatiques requises	44
Assignation d'effets aux pads	24	Windows	44
Effacement de la fonction d'effet d'un pad	25	Mac	44
Enregistrement de sons et affectation à des pads	25	Appareils iOS/iPadOS	44
8 - Fonctions de l'écran tactile	27	Appareils Android	44
8-1. Écran Menu	27	Autres	44
8-2. Sélection d'entrée	27	Dessins avec cotes	45
8-2-1. Réglages des micros	27	Schéma synoptique	46
		Schéma des niveaux	47

Caractéristiques

- Console de mixage prenant en charge la création et la distribution de podcasts ayant jusqu'à 4 participants
- 4 entrées micro mixtes XLR/jack 6,35 mm 3 points (TRS)
- L'alimentation fantôme peut être activée individuellement pour chaque entrée
- Possibilité d'enregistrement multipiste directement sur des cartes SD, jusqu'à 14 pistes
- Fonctions d'interface audio USB à 14 entrées et 2 sorties
- 4 prises de sortie casque avec commandes de volume indépendantes
- La fonction Mixeur automatique permet de maintenir des niveaux de sortie uniformes et de réguler le volume sans distorsion
- La connexion Bluetooth permet l'enregistrement sans fil des appels
- Les 8 grands pads lumineux sont faciles à presser et disposent de 8 banques
- L'écran tactile couleur de 5 pouces (12,7 cm) permet une utilisation facile et intuitive
- L'appli TASCAM Podcast Editor incluse (téléchargeable gratuitement) couvre tous les aspects de l'utilisation

Conventions employées dans ce mode d'emploi

Dans ce document, les conventions suivantes sont employées :

- Les cartes mémoire SD/SDHC/SDXC sont appelées « cartes SD ».
- Les ordinateurs, appareils audio portables et autres équipements connectés à cette unité par Bluetooth sont appelés « appareils Bluetooth ».
- Dans ce document, les références à « iOS » incluent également « iPad OS ».
- Les informations qui s'affichent sur l'écran tactile sont indiquées sous la forme : « OK ».
- Les opérations sur l'écran tactile sont indiquées par « toucher » lorsqu'un doigt est utilisé pour toucher une icône et par « balayer » lorsqu'on déplace le doigt horizontalement ou verticalement sur l'écran.
- Le « logiciel dédié » est TASCAM Podcast Editor.
- Si nécessaire, des informations supplémentaires sont données sous les intitulés suivants :

CONSEIL

Ce sont des conseils concernant l'emploi de l'unité.

NOTE

Ce sont des explications supplémentaires et des descriptions de cas particuliers.

ATTENTION

Ne pas suivre ces instructions peut par exemple entraîner des dommages pour l'équipement ou la perte de données.

⚠ ATTENTION

Le non-respect de ces instructions peut entraîner des blessures.

Marques de commerce

- TASCAM is a registered trademark of TEAC Corporation.
- SDXC Logo is a trademark of SD-3C, LLC.



- The Bluetooth® word mark and logo are the property of Bluetooth SIG, Inc. and are used by TEAC Corporation with permission.
- Microsoft and Windows are either registered trademarks or trademarks of Microsoft Corporation in the United States and/or other countries.
- Apple, Mac, macOS, iPad, iPadOS, Lightning, App Store and iTunes are trademarks of Apple Inc. in the United States and other countries.
- App Store is a service mark of Apple Inc.
- IOS is a trademark or registered trademark of Cisco in the U.S. and other countries and is used under license.
- Android, Google Play and Google Play logo are trademarks of Google Inc.
- ASIO is a trademark of Steinberg Media Technologies GmbH.



- Other company names, product names and logos in this document are the trademarks or registered trademarks of their respective owners.

Les informations contenues dans ce manuel concernant les produits ne sont données qu'à titre d'exemple et ne forment aucune garantie contre les violations des droits de propriété intellectuelle de tiers et d'autres droits y afférant. TEAC Corporation décline toute responsabilité en cas de violation des droits de propriété intellectuelle de tiers ou résultant de l'utilisation de ce produit.

Les œuvres protégées par des tiers ne peuvent être utilisées à d'autres fins qu'un usage personnel ou privé sans l'autorisation des détenteurs de droits reconnus par la loi sur le droit d'auteur. Utilisez toujours cet équipement correctement. TEAC Corporation n'assumera aucune responsabilité pour les violations de droits commises par l'utilisateur de ce produit.

1 - Introduction

Câbles USB

Cette unité possède un port USB Type-C.

Utilisez le câble USB fourni (de Type-C vers Type-C) pour connecter un ordinateur ou un smartphone à cette unité.

Toutefois, si le port USB de l'ordinateur ou du smartphone à connecter n'est pas de Type-C, il faut préparer un autre câble USB.

- **Connexion d'un appareil iOS à port Lightning**
Un authentique adaptateur Apple pour appareil photo Lightning vers USB et un câble Type-A vers Type-C du commerce sont nécessaires.
- **Connexion à un ordinateur ou à un smartphone (compatible OTG) à port USB micro-B**
Un câble micro-B vers Type-C (compatible USB OTG) est nécessaire.
- **Connexion à un ordinateur à port USB Type-A**
Un câble Type-A vers Type-C du commerce est nécessaire.

Bluetooth®

Cette unité possède un module audio Bluetooth intégré. Cela lui permet de recevoir du son lu par des appareils Bluetooth - ordinateurs et appareils audio portables compatibles Bluetooth (A2DP) - ainsi que d'envoyer le son qu'elle produit à d'autres appareils Bluetooth.

- La fonction Bluetooth de cette unité ne garantit pas qu'une connexion ou un fonctionnement seront possibles avec tous les appareils Bluetooth.

Profils

Cette unité prend en charge les profils Bluetooth suivants.

- A2DP (Advanced Audio Distribution Profile, c'est-à-dire profil de distribution audio avancée)

Pour un transfert audio par Bluetooth, l'appareil Bluetooth doit prendre en charge le profil A2DP.

Même si deux appareils Bluetooth prennent en charge les mêmes profils, leurs fonctions peuvent néanmoins différer en fonction de leurs caractéristiques.

Codecs

Cette unité prend en charge les codecs suivants. Elle sélectionnera automatiquement l'un d'eux durant le transfert audio.

- SBC
- AAC

L'unité sélectionnera le codec approprié à l'utilisation en fonction de la compatibilité de l'autre appareil Bluetooth et des conditions de communication.

NOTE

- Le codec ne se sélectionne pas, en appuyant par exemple sur une touche.
- En raison des caractéristiques de la technologie sans fil Bluetooth, la lecture depuis cette unité sera légèrement retardée par rapport à celle sur l'appareil Bluetooth.

Protection du contenu

Cette unité prend en charge le dispositif anti-copie SCMS-T lors de la transmission audio, donc elle peut lire un signal audio protégé.

Sécurité de transmission

Cette unité prend en charge les fonctions de sécurité de transmission Bluetooth conformément aux caractéristiques de la norme Bluetooth, mais cela ne garantit pas pour autant la confidentialité de ces transmissions. TEAC Corporation décline toute responsabilité en cas de fuite d'informations survenant durant la transmission par Bluetooth.

À propos des cartes SD

Une carte est nécessaire pour enregistrer et lire des fichiers avec cette unité. Préparez-en une pour l'utilisation.

Cette unité peut utiliser des cartes SD de classe 10 ou supérieure et compatibles avec les normes SD, SDHC ou SDXC.

Vous trouverez une liste des cartes SD dont l'utilisation a été testée avec cette unité sur le site mondial de TEAC (<https://teac-global.com>).

Consultez la page dédiée à ce produit.

Vous pouvez aussi contacter l'assistance clientèle TASCAM.

Ouverture d'un compte TASCAM

Pour utiliser le logiciel TASCAM Podcast Editor conçu pour cette unité, veuillez créer un compte sur le site web de TASCAM.

<https://tascamid.tascam.jp/int/login/>

2 - Nomenclature et fonctions des parties

Face supérieure

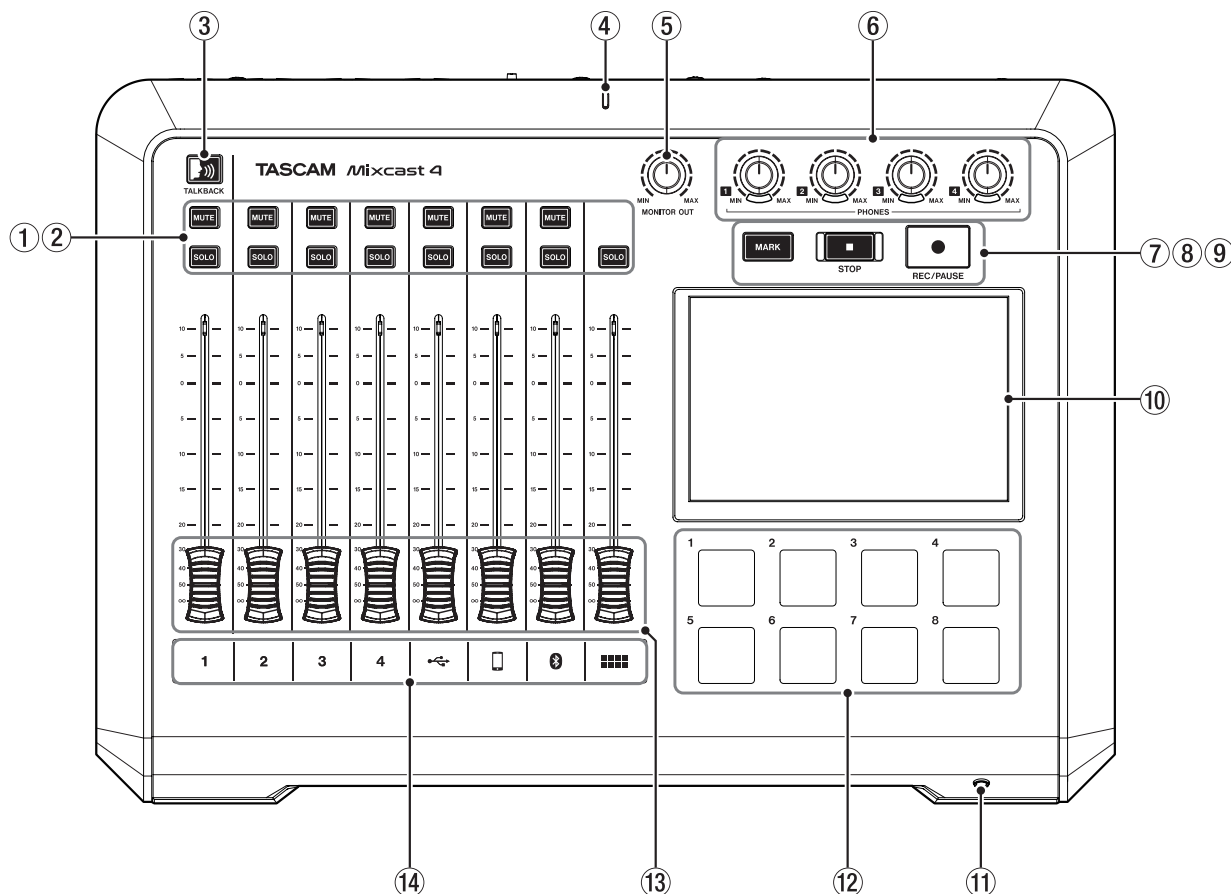

① Touches MUTE

Presser une touche MUTE coupe (réduit au silence) le signal entrant sur ce canal.

- Ces touches s'allument en rouge lorsqu'elles sont activées.

② Touches SOLO

Presser une touche SOLO active l'écoute du signal entrant sur ce canal par la prise PHONES 1 de la face arrière ou la prise PHONES (TRRS) 1 de la face avant (cela n'affecte pas l'enregistrement).

- Ces touches s'allument en bleu lorsqu'elles sont activées.

③ Touche TALKBACK

Quand cette touche est maintenue pressée, le signal reçu en prise d'entrée MIC INPUT 1 est produit par les prises PHONES 2-4 de la face arrière (ce son ne sera pas enregistré).

- Cette touche s'allume en bleu lorsqu'elle est pressée.

④ Voyant d'enregistrement

- S'allume en rouge durant l'enregistrement.

⑤ Bouton MONITOR OUT

Utilisez-le pour régler le niveau de sortie par les prises MONITOR OUT et LINE OUT de la face arrière.

⑥ Boutons PHONES 1-4

Utilisez-les pour régler les niveaux de sortie des casques branchés aux prises PHONES 1-4 en face arrière ou à la prise PHONES (TRRS) 1 en face avant.

⑦ Touche MARK

En lecture, en enregistrement ou en pause, pressez cette touche pour ajouter un marqueur à cet endroit de l'enregistrement.

- Elle s'allume en bleu pendant la lecture/l'enregistrement, ainsi que lorsque la lecture/l'enregistrement est en pause.

⑧ Touche STOP

Pressez-la pour arrêter la lecture ou l'enregistrement.

- Elle s'allume en orange pendant la lecture et l'enregistrement, ainsi que lorsque l'enregistrement est en pause.

⑨ Touche REC/PAUSE

Pressez-la pour lancer l'enregistrement. Pendant l'enregistrement, pressez-la pour mettre celui-ci en pause.

- Elle s'allume en rouge pendant l'enregistrement et clignote en rouge lorsque l'enregistrement est en pause.

⑩ Écran tactile

Il permet de surveiller les signaux d'entrée et d'afficher l'état de fonctionnement de l'unité. Divers réglages peuvent être effectués avec le doigt. (Voir « Fonctions de l'écran tactile » en page 27.)

⑪ Prise PHONES (TRRS) 1 (norme CTIA)

Branchez-y par exemple un casque avec micro. Au moyen d'un paramètre de menu, le signal de micro du casque peut être adressé au canal 1 (norme CTIA). (Voir « Branchement d'un micro-casque (commutation de l'entrée Mic 1) » en page 10.)

⑫ Pads du SOUND PAD (1-8)

Pressez ces pads pour lire des sons d'effet, de la musique d'ambiance et d'autres sons qui leur ont été affectés. Utilisez le logiciel TASCAM Podcast Editor pour régler les sources audio. (Voir « Présentation des pads (Sound Pad) » en page 23.)

⑬ Faders de canal

Servent à régler les niveaux d'envoi des signaux des canaux.

⑭ Indicateurs de canal

- Les LED des canaux dont l'entrée sature s'allument en rouge (ajustez les niveaux d'entrée si elles s'allument fréquemment).

1/2/3/4	Signaux des entrées MIC INPUT 1-4
	Signaux d'entrée USB
	Signaux des entrées LINE IN L/R ou LINE IN (TRRS)
	Signaux d'entrée Bluetooth
	Sons déclenchés par les pads

2 - Nomenclature et fonctions des parties

Face arrière

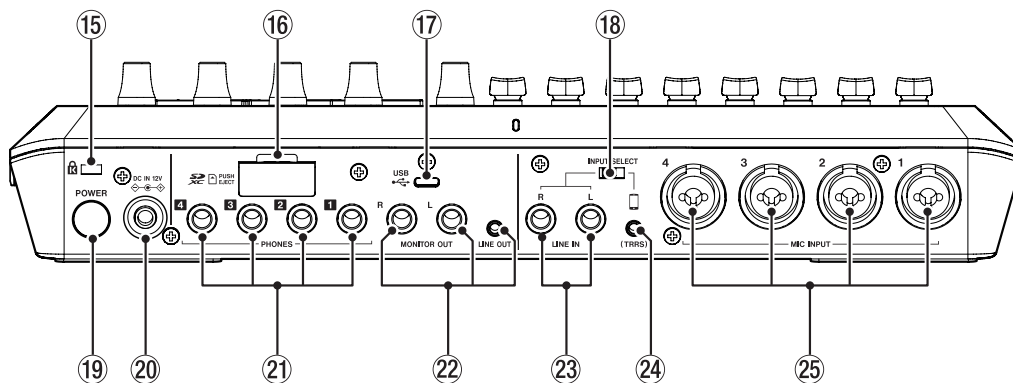

15 Fixation de sécurité Kensington

16 Lecteur de carte SD

Sert à insérer les cartes SD.
(Voir « Chargement de cartes SD » en page 12.)

17 Port USB (Type-C)

C'est un port USB Type-C (compatible USB 2.0).
Sert à connecter un ordinateur, un smartphone ou une tablette.
(Voir « Faire les branchements USB » en page 11.)

18 Sélecteur d'entrée INPUT SELECT

Sert à choisir entre les entrées LINE IN L/R et LINE IN (TRRS).

19 Interrupteur d'alimentation POWER

Pressez-le pour mettre l'unité sous et hors tension.
(Voir « Mise sous/hors tension » en page 9.)

20 Prise DC IN 12V

Branchez ici l'adaptateur secteur fourni (PS-P1220E NUT).
(Voir « Branchement de l'alimentation » en page 9.)

21 Prises PHONES 1 – 4

Servent à brancher des casques à fiche jack 6,35 mm stéréo standard.
Utilisez des adaptateurs (pour mini-jack 3,5 mm stéréo) si vous devez brancher des casques à fiche mini-jack.
(Voir « Branchement d'un casque » en page 10.)

⚠ ATTENTION

Avant de brancher des casques, baissez les volumes avec les boutons PHONES 1–4 (6). Ne pas le faire pourrait laisser passer des bruits forts et soudains risquant d'endommager votre audition ou de créer d'autres problèmes.

22 Prises MONITOR OUT L/R et LINE OUT

Branchez des moniteurs (enceintes amplifiées ou système amplificateur et enceintes) aux prises MONITOR OUT L/R. Utilisez le bouton MONITOR OUT (5) de la face supérieure pour régler les niveaux de sortie.

- Prises MONITOR OUT L/R
Connecteurs : jacks 6,35 mm 3 points (TRS) standard

- Prise LINE OUT

Connecteur : mini-jack 3,5 mm stéréo

(Voir « Branchement d'appareils d'enregistrement et de moniteurs » en page 11.)

⚠ ATTENTION

Avant de mettre sous tension et de brancher des moniteurs, réduisez le volume au minimum avec le bouton MONITOR OUT (5) de la face supérieure. Ne pas le faire pourrait laisser passer des bruits forts et soudains risquant d'endommager votre audition ou de créer d'autres problèmes.

23 Prises LINE IN L/R

Branchez-y un lecteur de médias ou autre appareil audio.

- Réglez le sélecteur d'entrée INPUT SELECT (18) du côté LINE IN pour les utiliser.

Connecteurs : jacks 6,35 mm 3 points (TRS) standard

(Voir « Branchement de smartphones, lecteurs de médias et appareils similaires » en page 11.)

24 Prise LINE IN (TRRS) (norme CTIA)

Branchez-y un smartphone ou autre appareil portable.

- Réglez le sélecteur d'entrée INPUT SELECT (18) sur  (norme CTIA).
Connecteur : mini-jack 3,5 mm 4 points

(Voir « Branchement de smartphones, lecteurs de médias et appareils similaires » en page 11.)

25 Prises MIC INPUT 1–4

Branchez-y des microphones dynamiques et électrostatiques.

(Pour le branchement et le choix du type du micro, voir « Branchement de microphones » en page 10 et « Réglages des micros » en page 27.)

⚠ ATTENTION

Lorsque « Statique » (électrostatique ou « à condensateur ») est sélectionné pour une prise MIC INPUT dans les réglages de micro, cela active l'alimentation fantôme (+48 V). Cela pourrait endommager des micros dynamiques s'ils étaient connectés. Soyez prudent lorsque vous branchez des micros et sélectionnez leur type.

Écran d'accueil

Après démarrage de l'unité, l'écran d'accueil apparaît comme ci-dessous dans l'écran tactile.

En règle générale, les opérations sur écran tactile consistent soit à toucher une icône avec le doigt (ci-après, « toucher »), soit à déplacer le doigt horizontalement ou verticalement sur l'écran (ci-après, « balayer »). (Si la réponse au doigt n'est pas bonne, il est possible d'utiliser un stylet conçu pour les smartphones et les tablettes.)

Cet écran permet de surveiller les niveaux des signaux d'entrée et d'afficher l'état de fonctionnement de l'unité. En outre, il est possible d'accéder à divers réglages de fonctions en touchant l'icône Menu à l'écran.

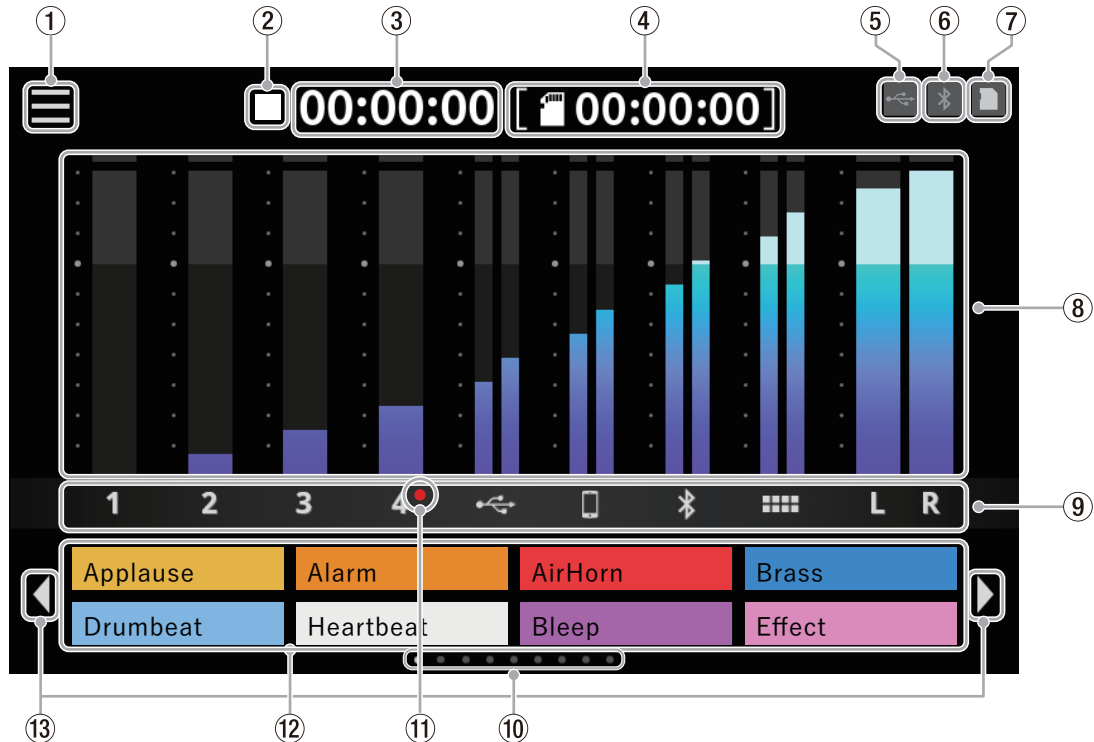

① Icône Menu

Touchez cette icône pour ouvrir l'écran Menu.
(Voir « Écran Menu » en page 27.)

② Statut de fonctionnement de l'enregistreur

Cette icône affiche le statut de fonctionnement de l'enregistreur.

Indicateur	Signification
■	À l'arrêt
●	En enregistrement
●	En pause d'enregistrement

③ Compteur d'enregistrement

Affiche le temps écoulé (en heures : minutes : secondes) durant l'enregistrement.

④ Compteur pour carte SD

Affiche le temps d'enregistrement restant sur la carte SD (en heures : minutes : secondes).

⑤ Icône USB

L'icône apparaît en cas de connexion USB.

⑥ Icône Bluetooth

L'icône apparaît lorsqu'un appareil Bluetooth est connecté.
L'icône clignote en attente d'appairage.

⑦ Icône de carte SD

Quand une carte SD est chargée, l'icône s'affiche.

⑧ Indicateurs de niveau

Affichent les niveaux des canaux.

1 - 4, , , , Niveaux envoyés au mixage stéréo
L/R Niveaux du mixage stéréo

⑨ Identificateurs des canaux d'entrée

Indicateur	Prises d'entrée correspondantes
1 - 4	Prises MIC INPUT 1-4
	Port USB
	Prise LINE IN (TRRS)
	Entrée Bluetooth
	Pads du Sound Pad
L/R	2MIX

⑩ Indicateur de banque SOUND PAD

La position de la banque SOUND PAD actuellement affichée est surlignée.

⑪ Indicateur de sélection de micro statique

Des points rouges s'affichent à côté des numéros de canaux de micro réglés sur « Statique » dans les paramètres de micro.

⑫ Affichage des pads (SOUND PAD)

Affiche les noms des fichiers audio qui ont été affectés aux pads du SOUND PAD.*

Utilisez le logiciel dédié pour régler les sources audio.

(Voir « Présentation des pads (Sound Pad) » en page 23.)

*Des sons d'effets (sources audio incluses) sont déjà affectés aux pads de la banque 0.

⑬ Icônes de changement de banque SOUND PAD (◀ / ▶)

Touchez l'icône ◀ pour passer à la banque de numéro inférieur.

Touchez l'icône ▶ pour passer à la banque de numéro supérieur.

3 - Préparation

Faire les branchements

Branchement d'un équipement audio

Ci-dessous se trouve un exemple de connexions à cette unité.

Précautions avant de faire les branchements

- Lisez attentivement les modes d'emploi des appareils à brancher et branchez-les correctement.
- Avant de faire les branchements, éteignez cette unité et tous les équipements à connecter (mode veille ou standby).
- Installez tous les appareils connectés, y compris cette unité, pour qu'ils soient alimentés par la même ligne de courant. Si vous utilisez une multiprise ou un dispositif similaire, veillez à ce qu'elle ait une capacité de courant suffisante (câble de forte section) pour minimiser les fluctuations de tension d'alimentation.

ATTENTION

Avant de mettre sous tension ou de connecter un équipement audio, réglez au plus bas les boutons et faders suivants de cette unité et des appareils connectés. Ne pas le faire pourrait causer des bruits forts et soudains dans l'équipement d'écoute, risquant de provoquer des dommages auditifs ou à l'équipement.

- Faders de canaux (13), boutons PHONES 1 - 4 (6), bouton MONITOR OUT (5)

Exemple de branchements

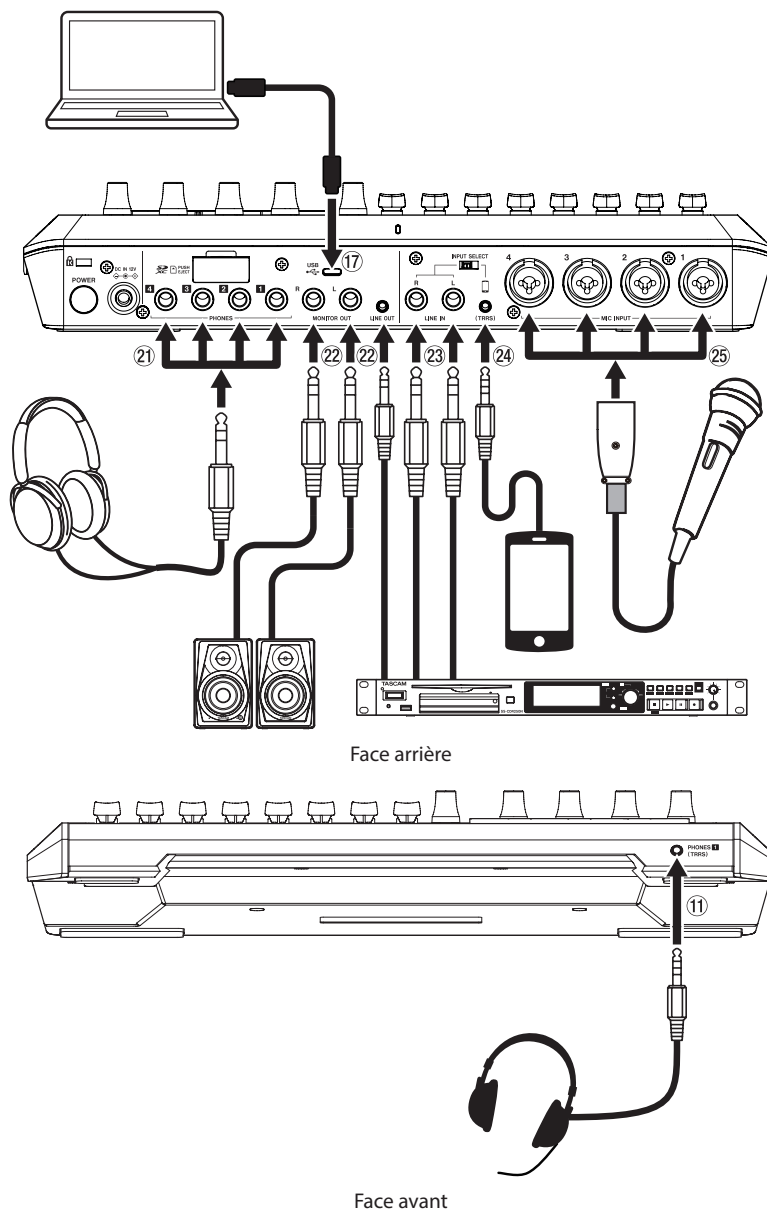

Note : pour plus de détails sur ① – ②⑤ dans l'illustration ci-dessus, voir « Face supérieure » en page 5 et « Face arrière » en page 6.

Branchement de l'alimentation

Utilisez l'adaptateur secteur fourni (PS-P1220E NUT) pour raccorder l'unité au secteur comme illustré ci-dessous.

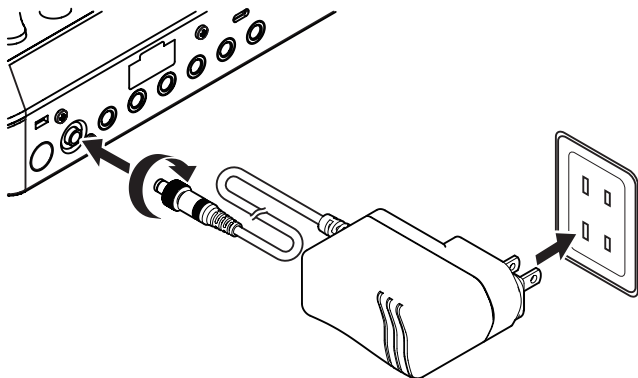

1. Branchez la fiche CC de l'adaptateur secteur au connecteur DC IN 12V de la face arrière.
2. Tournez l'écrou de la fiche CC pour la bloquer dans le connecteur DC IN 12V.
3. Branchez l'adaptateur secteur à une prise de courant.

ATTENTION

Branchez toujours l'adaptateur secteur fourni (PS-P1220E NUT) qui est spécifiquement prévu pour l'utilisation avec cette unité. L'emploi d'un autre adaptateur peut entraîner un mauvais fonctionnement, un incendie ou un choc électrique.

Mise sous/hors tension

Mise sous tension

1. Maintenez pressé l'interrupteur POWER (Ⓜ) à l'arrière pour mettre l'unité sous tension.

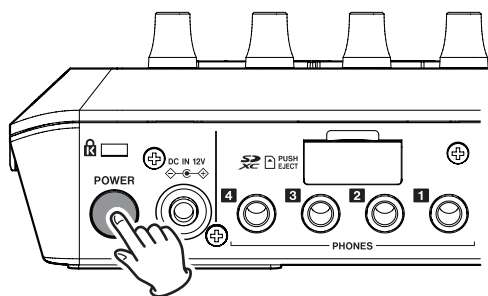

Interrupteur d'alimentation POWER (Ⓜ)

NOTE

Un tutoriel expliquant simplement l'unité apparaîtra à la première mise sous tension après l'achat. Ensuite, l'écran Autres s'ouvre dans l'écran tactile pour permettre les réglages de Date/Heure.

(Pour les instructions de réglage de la langue, de la date et de l'heure, voir « Réglage Date/Heure » dans voir « Autres réglages » en page 37.)

2. Une fois la phase de démarrage terminée, l'écran d'accueil apparaît dans l'écran tactile comme illustré ci-dessous.

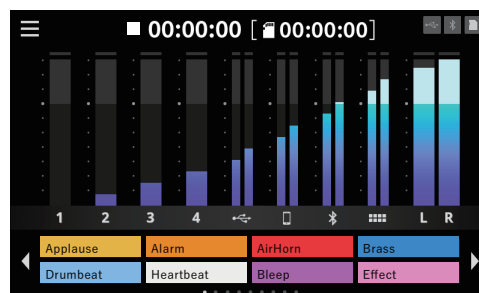

Écran d'accueil

Mise hors tension

Maintenez pressé l'interrupteur POWER (Ⓜ) pour mettre l'unité hors tension.

Lorsqu'une fenêtre de message apparaît dans l'écran tactile pour confirmer l'extinction, relâchez l'interrupteur POWER.

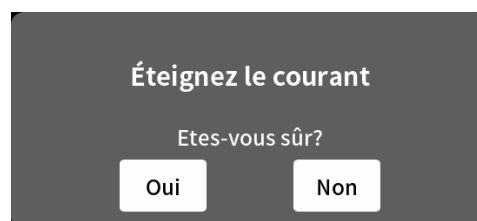

Touchez « Oui » pour lancer la procédure d'extinction et mettre l'unité hors tension.

NOTE

- L'unité enregistre divers réglages avant de s'éteindre.
- Cette unité est dotée d'une fonction d'extinction automatique qui peut la mettre automatiquement hors tension.
Pour plus de détails sur la fonction d'extinction automatique, voir la section voir « Extinction automatique » en page 38.

Présentation du tutoriel

- Lorsqu'on allume l'unité, un tutoriel s'affiche pour expliquer le fonctionnement de base.
- S'il vous est inutile, touchez le × en haut à droite pour fermer l'écran.
- Cochez la case « Hide Tutorial » (Masquer le tutoriel) dans l'écran final du tutoriel pour l'empêcher de s'afficher à l'avenir.*
*Ce tutoriel s'affichera à nouveau si les réglages par défaut de l'unité sont restaurés.
(Pour restaurer les réglages par défaut de l'unité, voir « Autres réglages » en page 37.)

3 - Préparation

Branchement de microphones

1. Branchez les micros aux prises MIC INPUT 1-4 de la face arrière. Pointez les micros vers les sources sonores et placez l'unité sur un plan stable sans vibrations.
2. Sélectionnez le type de micro. Touchez l'icône d'entrée  en écran Menu pour ouvrir l'écran Entrée.

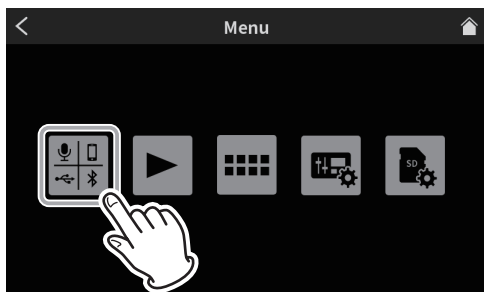

Écran Menu

3. Appuyez sur une icône de micro  -  pour sélectionner ce micro.

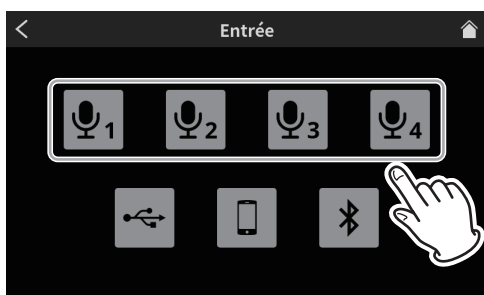

Écran Entrée

4. Cela ouvre l'écran Niveau. Touchez le bouton Statique ou Dynamique (par défaut) pour définir le type de micro. (L'exemple suivant concerne « Mic1 ».)

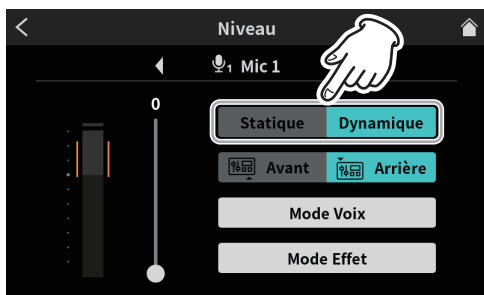

Écran Niveau

- Seul l'écran Mic 1 offre les options « Avant » et « Arrière ».
- Après avoir sélectionné le type de micro, touchez l'icône de maison  en haut à droite pour revenir à l'écran d'accueil. Si « Statique » est sélectionné comme réglage du micro, une alimentation +48 V est fournie à cette entrée micro et un point rouge s'affiche à côté du numéro de canal dans l'écran d'accueil.

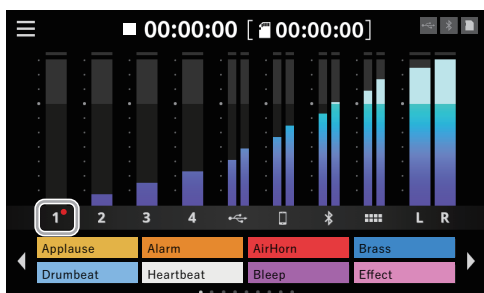

Écran d'accueil

⚠ ATTENTION

- Ne connectez pas de micros seulement compatibles avec une alimentation par la prise de type plug-in (PiP). Cela pourrait causer des dommages.
- Lorsque « Statique » est sélectionné comme réglage de micro pour une prise MIC INPUT, cela active l'alimentation fantôme (+48 V). Cela pourrait endommager des micros dynamiques s'ils étaient connectés. Soyez prudent lorsque vous branchez des micros et sélectionnez leur type.
- Si « Statique » a été sélectionné, le message suivant apparaîtra à la prochaine mise sous tension de l'unité.



Touchez « Oui » pour fournir une alimentation fantôme (+48 V) aux entrées micro qui ont été réglées sur « Statique ».

Touchez « Non » pour ramener toutes les entrées micro sur « Dynamique ».

Branchement d'un casque

Branchez les casques aux prises PHONES 1 - 4 (21) de la face arrière.

⚠ ATTENTION

Avant de brancher des casques, baissez les volumes avec les boutons 1 - 4 (6). Ne pas le faire pourrait faire passer des bruits forts et soudains dans le casque, risquant d'endommager l'audition ou de créer d'autres problèmes.

Branchement d'un micro-casque (commutation de l'entrée Mic 1)

Branchez un casque avec micro à la prise PHONES (TRRS) 1 (11) de la face avant.

⚠ ATTENTION

Avant de brancher un casque avec micro, réduisez au minimum le niveau du bouton PHONES 1 (6) de la face supérieure.

Ne pas le faire pourrait faire passer des bruits forts et soudains dans le micro-casque, risquant d'endommager l'audition ou de créer d'autres problèmes.

Emploi du micro d'un casque

Pour utiliser le signal du micro du casque comme canal 1, réglez l'entrée sur « Avant » dans l'écran Niveau de Mic 1.

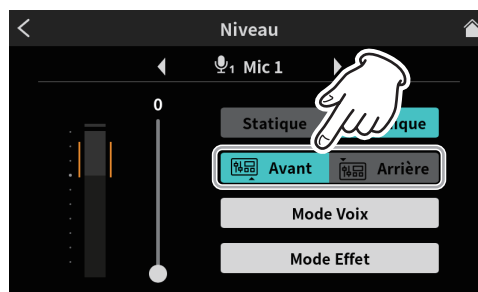

Écran Niveau

- Pour utiliser la prise MIC INPUT 1 (25) à l'arrière de l'unité, réglez l'entrée sur « Arrière » (par défaut) dans l'écran Niveau de Mic 1.

NOTE

Le volume de sortie peut être réduit si les sorties PHONES 1 (21) et PHONES (TRRS) 1 (11) sont utilisées en même temps.

Faire les branchements USB

L'utilisation de l'USB pour connecter un ordinateur, un smartphone ou une tablette permet les choses suivantes.

- La carte SD de cette unité peut être utilisée comme mémoire de masse USB.
 - Le son peut entrer et sortir en utilisant l'unité comme interface audio USB.
1. Branchez le câble USB fourni au port USB (17) à l'arrière de cette unité et à un ordinateur, un smartphone ou une tablette.
 2. Lorsque cette unité confirme la connexion USB, l'icône USB s'affiche en haut à droite de son écran d'accueil.

NOTE

L'unité doit être branchée directement au smartphone, à la tablette ou à l'ordinateur au moyen du câble USB fourni*, et non au travers d'un concentrateur (hub) USB.

*Si vous utilisez un câble USB acheté ailleurs, veillez à ce que ce soit un câble de haute qualité (certifié USB) le plus court possible. (Voir « Câbles USB » en page 4.)

Branchements de smartphones, lecteurs de médias et appareils similaires

Branchez les smartphones et autres appareils portables ainsi que les lecteurs de médias et autres appareils audio aux prises d'entrée LINE IN (TRRS) ou LINE IN à l'arrière de l'unité. Cela permet de faire entrer le signal de ces sources sonores.



- Le signal audio d'un appelant peut être reçu en branchant un téléphone mobile ou un smartphone à la prise LINE IN (TRRS) de cette unité. De même, le son de cette unité peut également être envoyé à l'appelant.

NOTE

La fonction de mixage partiel (N-1) est toujours utilisée pour la sortie audio par la prise LINE IN (TRRS). Cela évite que le son venant des appelants ne leur soit renvoyé.

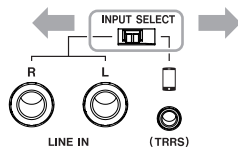
1. Réglez le sélecteur INPUT SELECT (18) à l'arrière de l'unité en fonction du type d'appareil en entrée.
 - Si vous branchez un smartphone ou autre appareil portable à la prise LINE IN (TRRS) (24)
Réglez le sélecteur INPUT SELECT (18) sur  (TRRS).
 - Si vous branchez un lecteur multimédia ou autre appareil audio aux prises LINE IN L/R (23)
Réglez le sélecteur d'entrée INPUT SELECT (18) sur LINE IN.



2. Touchez l'icône d'entrée  en écran Menu pour ouvrir l'écran Entrée. Ensuite, touchez l'icône de smartphone  pour effectuer les réglages de voix en vous référant à « Réglages pour smartphone » en page 33.



Écran Entrée

Branchements d'appareils d'enregistrement et de moniteurs

Le son mixé ou lu par cette unité peut être produit par les prises MONITOR OUT L/R (22) ou LINE OUT (22) de sa face arrière à destination d'enceintes de contrôle (moniteurs amplifiés ou système avec amplificateur et enceintes).

- Prises MONITOR OUT L/R (22)
Branchez-y par exemple un appareil d'enregistrement ou des moniteurs amplifiés compatibles avec les prises jack 6,35 mm 3 points (TRS) standard.
- Prise LINE OUT (22)
Reliez-la par exemple aux connecteurs d'entrée ligne d'un appareil d'enregistrement.

Réglez le volume des enceintes avec le bouton MONITOR OUT de la face supérieure.

NOTE

Si le volume ne peut pas être réglé avec le bouton MONITOR OUT (5), vérifiez que « Sortie niveau ligne » est réglé sur « OFF » dans « AUDIO » en page 36.

Le volume ne peut pas être réglé en cas de réglage sur « ON ».

ATTENTION

Avant de mettre sous tension et de brancher des moniteurs, réduisez le volume au minimum avec le bouton MONITOR OUT (5) de la face supérieure. Ne pas le faire pourrait laisser passer des bruits forts et soudains risquant d'endommager votre audition ou de créer d'autres problèmes.

Connexion à des appareils Bluetooth

Cette unité possède un module audio Bluetooth intégré. Cela lui permet de recevoir du son lu par des ordinateurs et appareils audio portables compatibles Bluetooth (A2DP) ainsi que d'envoyer le son qu'elle produit à d'autres appareils Bluetooth.

Le signal audio d'un appelant peut être reçu en connectant un smartphone à cette unité par Bluetooth. De même, le son de cette unité peut également être envoyé à l'appelant.

NOTE

La fonction de mixage partiel (N-1) est toujours utilisée pour la sortie audio vers les appareils Bluetooth. Cela évite que le son venant des appelants ne leur soit renvoyé.

Appairage

Suivez la procédure ci-dessous pour appairer un appareil Bluetooth.

NOTE

L'appairage nécessite aussi de manipuler l'appareil Bluetooth.

Reportez-vous au mode d'emploi de l'appareil Bluetooth utilisé pour des instructions d'utilisation.

1. Touchez l'icône d'entrée  en écran Menu pour ouvrir l'écran Entrée. Ensuite, touchez l'icône Bluetooth .

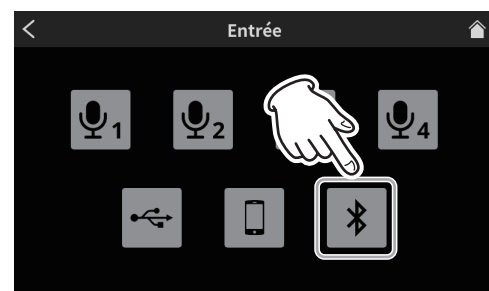

Écran Entrée

3 - Préparation

2. Cela ouvrira l'écran Niveau représenté ci-dessous. Touchez le bouton Appairer pour commencer l'appairage avec l'appareil Bluetooth.



Écran Niveau

NOTE

Après la mise sous tension de l'unité, celle-ci active automatiquement et temporairement le mode d'appairage. Au bout d'un certain temps, elle désactive le mode d'appairage.

3. Pendant la recherche d'appareils Bluetooth, le bouton « Appairer » est surligné et « Recherche... » apparaît dans le champ de message à sa droite.

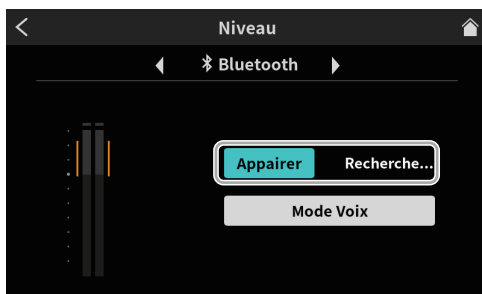

Écran Niveau

NOTE

Si la connexion n'est pas établie après un certain temps, le mode d'appairage est automatiquement désactivé. Pour réactiver le mode d'appairage, touchez à nouveau le bouton « Appairer ».

4. Sélectionnez « TASCAM Mixcast » sur l'appareil Bluetooth à appairer.
5. Lorsque la connexion Bluetooth est confirmée, « Connecté » s'affiche dans la zone de message et l'icône Bluetooth apparaît en haut à droite de l'écran d'accueil.
6. Après avoir établi la connexion Bluetooth, réglez les options de Mode Voix comme expliqué dans Voir « Réglages Bluetooth » en page 33.

Insertion, retrait et protection contre l'écriture d'une carte SD

Chargement de cartes SD

Cette unité utilise des cartes SD pour l'enregistrement et la lecture. Elle peut utiliser des cartes SD de classe 10 ou supérieure et compatibles avec les normes SD, SDHC ou SDXC.

NOTE

- Aucune carte SD n'est fournie avec ce produit. Veuillez acheter toute carte nécessaire à votre usage.
- Nous recommandons d'utiliser des cartes SD d'une capacité d'au moins 64 Go, car les enregistrements multipistes de toutes les entrées de canaux nécessitent une grande quantité de mémoire.
- Vous trouverez une liste des cartes SD dont l'utilisation a été testée avec cette unité sur le site mondial de TEAC (<https://teac-global.com>). Consultez la page dédiée à ce produit. Vous pouvez aussi contacter l'assistance clientèle TASCAM.

1. Ouvrez le volet du lecteur de carte SD situé à l'arrière et insérez la carte dans la fente jusqu'à ce qu'elle clique en place.

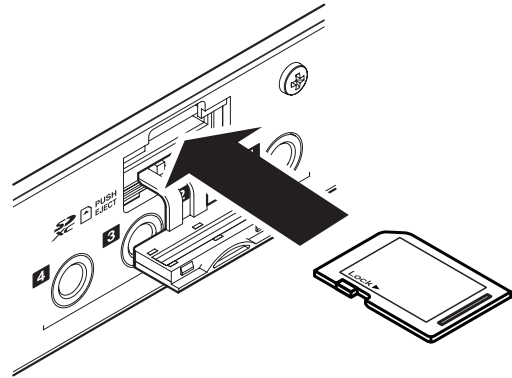

2. Un formatage est nécessaire si le message ci-dessous apparaît dans l'écran tactile lorsqu'une carte SD est insérée.

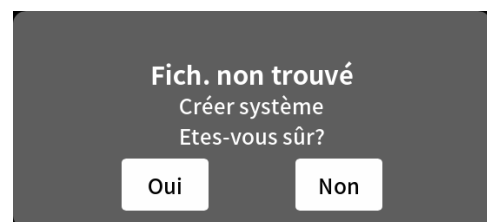

3. Touchez « Oui » pour lancer le formatage.
4. Lorsque cette unité confirme la validité de la carte SD, l'icône de carte SD s'affiche en haut à droite de l'écran d'accueil.

NOTE

Les cartes SD formatées par cette unité sont optimisées pour améliorer les performances en enregistrement. Utilisez toujours cette unité pour formater les cartes SD qu'elle doit utiliser.

Des erreurs peuvent se produire lors de l'enregistrement avec cette unité au moyen d'une carte SD formatée par un ordinateur ou un autre appareil.

Retrait des cartes SD

Commencez par éteindre l'unité ou arrêter son fonctionnement. Ensuite, appuyez délicatement sur la carte SD pour l'éjecter, et retirez-la.

ATTENTION

Ne retirez jamais une carte SD quand l'unité est en service (notamment en enregistrement, lecture ou écriture de données sur la carte SD).

Cela pourrait entraîner l'échec de l'enregistrement, la perte des données copiées et des bruits forts et soudains sortant par l'équipement d'écoute de contrôle, au risque d'endommager l'équipement, votre audition, ou de causer d'autres problèmes.

1. Ouvrez le volet du lecteur de carte SD (16) en face arrière et appuyez délicatement sur la carte dans la fente jusqu'à ce qu'elle ressorte.
2. Retirez la carte SD.
3. L'icône de carte SD disparaît en haut à droite de l'écran tactile.

Loquets de protection des cartes SD contre l'écriture

Les cartes SD ont un loquet de protection empêchant d'y écrire de nouvelles données.

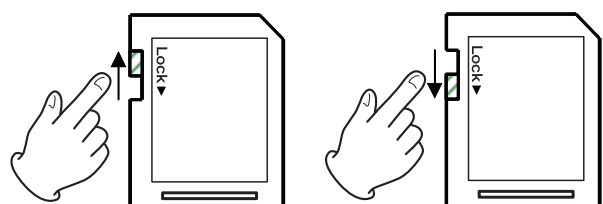

Si vous faites glisser ce loquet en position « LOCK » (verrouillage), l'écriture ne sera pas possible. Ramenez la protection sur la position permettant l'écriture afin de pouvoir enregistrer, effacer et autrement modifier les données de la carte.

4 - Réglages d'entrée

Réglage des niveaux d'entrée, des caractéristiques audio et des effets

Réglez chaque entrée avant de commencer les enregistrements pour les podcasts.

Réglez les niveaux d'entrée, les caractéristiques audio et les effets pour éviter la distorsion due à des volumes d'entrée trop élevés ou un enregistrement inaudible à cause de niveaux trop faibles.

Diminution du volume avec les boutons et faders

Avant de commencer les réglages d'entrée, réglez au plus bas les boutons et faders suivants de cette unité et des appareils connectés.

- Baissez les faders de canaux (⑬).

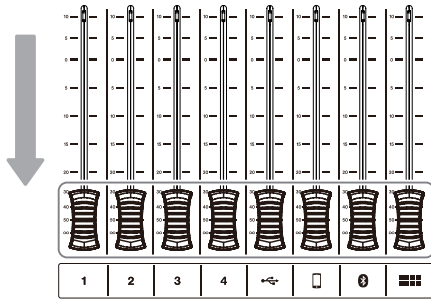

- Baissez les boutons MONITOR OUT (⑤) et PHONES 1-4 (⑥).

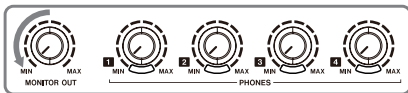

Sélection des micros à régler

1. Touchez l'icône Menu ☰ en écran d'accueil pour ouvrir l'écran Menu.

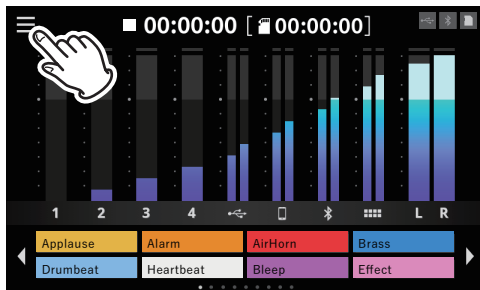

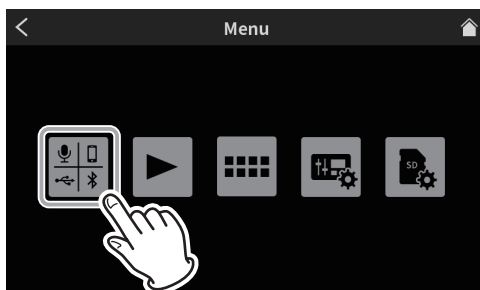

Écran d'accueil

2. Touchez l'icône d'entrée .



Écran Menu

3. Dans l'écran Entrée, touchez une icône de micro  -  pour sélectionner l'entrée micro à régler.



Écran Entrée

4. Cela ouvre l'écran Niveau.

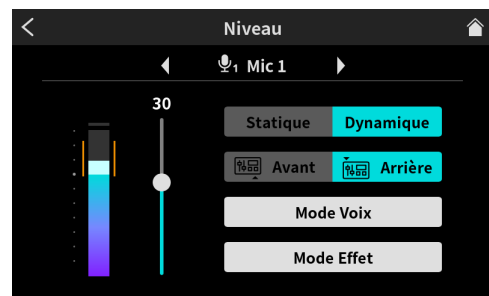

Écran Niveau

Réglage des niveaux d'entrée micro

Voici un exemple de procédure de réglage de MIC INPUT 1.

1. Tout en faisant entrer du son par l'entrée MIC INPUT 1, utilisez le curseur de l'écran Niveau pour régler le niveau d'entrée. Réglez-le de façon à ce que le volume crête du micro se situe dans la plage orange de l'indicateur de niveau pour éviter que l'entrée ne soit trop forte, provoquant une distorsion, ou trop faible.

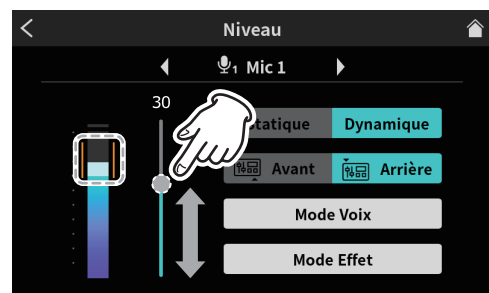

Réglage du niveau

2. Montez le fader du canal 1 de façon à ce que le son puisse être entendu par les moniteurs, et montez progressivement le bouton MONITOR OUT (⑤).

4 - Réglages d'entrée

Réglage des caractéristiques audio de l'entrée micro (Mode Voix)

Après avoir réglé le volume maximal, réglez les caractéristiques audio de l'entrée micro comme vous le souhaitez.

1. Touchez le bouton Mode Voix.

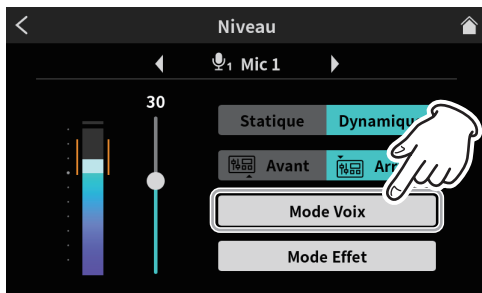

Écran de sélection du Mode Voix

2. Cela ouvre la première page de l'écran Mode Voix. L'écran Mode Voix a deux pages.

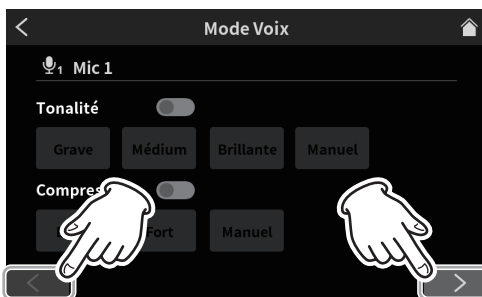

Page 1 de l'écran Mode Voix

Touchez les boutons [**<**] et [**>**] en bas de l'écran Mode Voix pour passer d'une page à l'autre.

Réglage du son

Touchez le commutateur Tonalité pour l'activer.

Trois préréglages peuvent être sélectionnés pour Tonalité. Sélectionnez Manuel pour effectuer vos propres réglages à la place d'un préréglage.

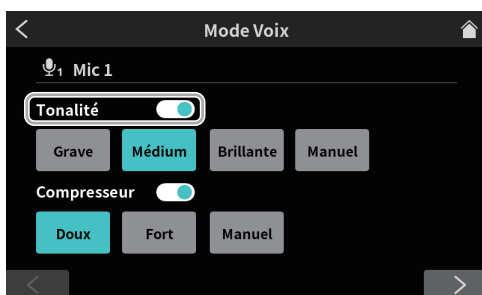

Page 1 de l'écran Mode Voix (exemple de la prise MIC INPUT 1)

Touchez l'une des icônes de réglage de Tonalité la sélectionne, la surligne et active la fonction.

- | | |
|----------------------------|---|
| Grave | Accentue les basses fréquences, donnant de la profondeur au son. |
| Médium (par défaut) | Accentue les fréquences moyennes. |
| Brillante | Accentue les hautes fréquences, donnant de la brillance au son. |
| Manuel | Permet des réglages précis de tonalité. Touchez l'icône Manuel pour afficher l'icône des réglages  . |



Touchez l'icône des réglages  pour ouvrir l'écran Réglage manuel du son. Voir « Réglage manuel du son » en page 28.

Réglage du compresseur

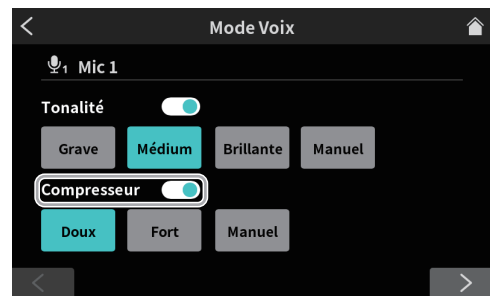

Page 1 de l'écran Mode Voix (exemple de la prise MIC INPUT 1)

Touchez le commutateur Compresseur pour l'activer.

Deux préréglages peuvent être sélectionnés pour le compresseur. Sélectionnez Manuel pour effectuer vos propres réglages à la place d'un préréglage.

Touchez l'une des icônes de réglage de compresseur la sélectionne, la surligne et active la fonction.

- | | |
|--------------------------|---|
| Doux (par défaut) | Comprime naturellement les parties fortes du son. |
| Fort | Comprime fortement le tout pour uniformiser le niveau. |
| Manuel | Permet des réglages précis de compresseur. Touchez l'icône Manuel pour afficher l'icône des réglages  . |



Touchez l'icône des réglages  pour ouvrir l'écran Réglage manuel du compresseur. Voir « Réglage manuel du compresseur » en page 29.

3. Lorsque vous avez terminé les réglages de la première page de l'écran Mode Voix, touchez le bouton [**>**] en bas de l'écran pour ouvrir la deuxième page.

Réglage du traitement

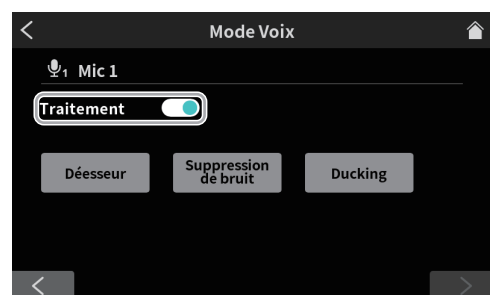

Page 2 de l'écran Mode Voix (exemple de la prise MIC INPUT 1)

Touchez le commutateur Traitement pour l'activer.

Touchez l'une des icônes de réglage de traitement la sélectionne, la surligne et active la fonction.

- | | |
|-----------------------------|--|
| Désesseur | Réduit les désagréables sons sibilants de haute fréquence. |
| Suppression de bruit | Réduit le bruit de fond. |
| Ducking* | Lorsqu'un signal entre par la prise MIC INPUT 1, les niveaux des autres signaux sont abaissés pour faire ressortir le son de l'entrée MIC INPUT 1. |

*Le ducking ne peut être utilisé qu'avec l'entrée MIC INPUT 1.

- Les icônes de réglage  s'affichent lorsque les fonctions de réglage du traitement sont activées.

Touchez une icône de réglage  pour activer les réglages détaillés.

- Voir page 29 pour des détails sur le réglage manuel du désesseur.
- Voir page 30 pour des détails sur le mode de suppression de bruit.
- Voir page 30 pour des détails sur le réglage manuel du ducking.

Réglage des effets d'entrée micro (Mode Effet)

Les réglages suivants peuvent être effectués pour modifier le son de l'entrée micro comme vous le souhaitez.

La fonction d'effet est liée aux pads du Sound Pad (⑫).

En assignant un effet à un pad, ses réglages peuvent être appliqués tant que le pad est pressé.

L'effet ne peut être activé que sur un canal.

NOTE

Les fonctions d'effet qui peuvent être assignées aux pads (⑫) sont « Réverbe » et « Changeur de voix ».

1. Touchez le bouton Mode Effet.

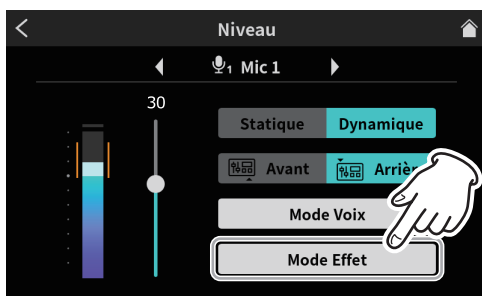

Écran de sélection de Mode Effet

Un message de confirmation apparaîtra. Touchez « OK » pour ouvrir Mode Effet, l'écran de réglage d'effet.

2. Cela ouvre la première page de l'écran Mode Effet. L'écran Mode Effet a deux pages.

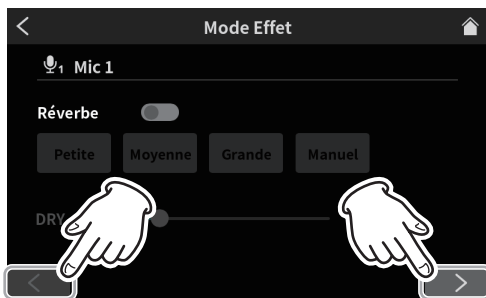

Page 1 de l'écran Mode Effet

Touchez les boutons [\leftarrow] et [\rightarrow] en bas de l'écran Mode Effet pour passer d'une page à l'autre.

Les réglages suivants peuvent être faits en première page de l'écran Mode Effet.

Réglage de la réverbération (« Réverbe »)

Utilisez la fonction Réverbe pour ajuster les réverbérations et effectuer les réglages s'y rapportant.

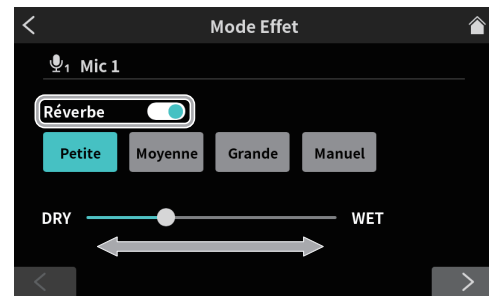

Page 1 de l'écran Mode Effet

Un message de confirmation s'affiche lorsqu'on active le commutateur « Réverbe ». Touchez « OK » pour activer la fonction Réverbe.

- Les trois préréglages suivants peuvent être sélectionnés pour Réverbe. Sélectionnez Manuel pour effectuer vos propres réglages à la place d'un préréglage.
- Toucher l'une des icônes de réglage de Réverbe la sélectionne, la surligne et active ce réglage.

Petite Équivaut au réglage manuel « Room » de la réverbe et présente les plus petites quantités de réflexions et de son réverbéré.

Moyenne (par défaut) Équivaut au réglage manuel « Studio » de la réverbe et présente des quantités moyennes de réflexions et de son réverbéré.

Grande Équivaut au réglage manuel « Hall » de la réverbe et présente la plus grande quantité de réflexions et de son réverbéré.

DRY/WET Déplacez le curseur pour régler la quantité d'effet Réverbe (DRY=son sec, WET=son d'effet).

Manuel Permet des réglages précis de la réverbération. Touchez l'icône Manuel pour afficher l'icône des réglages .



Touchez une autre icône fait disparaître l'icône des réglages .

Touchez l'icône des réglages  pour ouvrir l'écran Réglage manuel de la Réverbe.

Voir « Réglage manuel de la réverbération (« Réverbe ») » en page 31.

3. Lorsque vous avez terminé les réglages de la première page de l'écran Mode Effet, touchez le bouton [\rightarrow] en bas de l'écran pour ouvrir la deuxième page. Les réglages suivants peuvent être faits en deuxième page de l'écran Mode Effet.

Réglage du Changeur de voix

La fonction Changeur de voix permet de rendre les voix plus graves ou plus aiguës en ajustant leur hauteur.

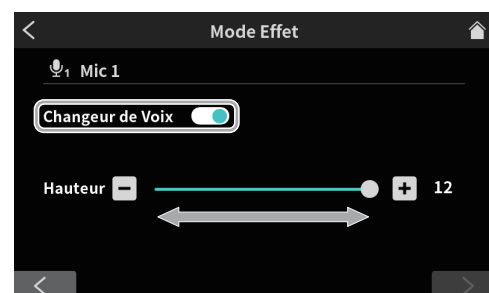

Page 2 de l'écran Mode Effet

4 - Réglages d'entrée

Activez le commutateur Changeur de Voix pour activer le changeur de voix.

Utilisez le curseur et les boutons [-] et [+] pour régler la hauteur.

4. Cela termine les réglages de l'entrée micro pour MIC INPUT 1.

5. Effectuez ensuite les réglages des entrées MIC INPUT 2-4 de la même manière que pour MIC INPUT 1.

Si nécessaire, touchez l'icône d'entrée  en écran Menu pour ouvrir l'écran Entrée, et effectuez les ajustements et réglages d'entrée suivants.

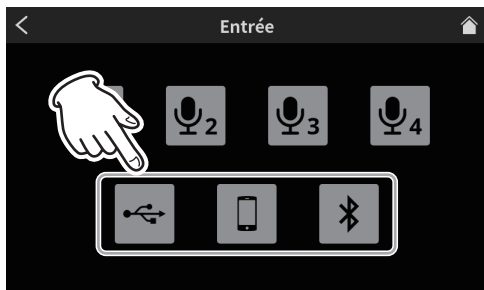

Écran Entrée

- Réglages USB (voir page 32)
- Réglages de smartphone (voir page 33)
- Réglages Bluetooth (voir page 33)

5 - Enregistrement et lecture

Enregistrement

Démarrez l'enregistrement du podcast après avoir terminé le réglage des niveaux d'entrée, des caractéristiques audio et des effets pour chaque canal.

1. Insérez une carte SD.
2. Si des sons d'effets et de la musique de fond assignés aux pads doivent être utilisés lors de l'enregistrement, passez dans l'écran d'accueil à la banque Sound Pad qui contient les sons nécessaires avant de commencer l'enregistrement.
 - Voir « Ajout de sons d'effets pendant l'enregistrement » en page 18 pour la procédure de changement de banque.
 - Voir « Présentation des pads (Sound Pad) » en page 23 pour la procédure d'ajout de sons d'effets et de musique de fond aux pads.

NOTE

Il n'est pas possible de changer de banque Sound Pad pendant l'enregistrement.

3. Une fois la préparation terminée, pressez la touche REC/PAUSE [●] (Ⓣ) de l'unité pour lancer l'enregistrement.

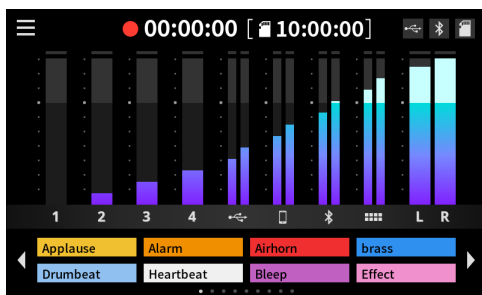

Écran d'enregistrement

- Pendant l'enregistrement, pressez la touche REC/PAUSE [●] (Ⓣ) pour mettre l'enregistrement en pause. (L'icône de pause ● || apparaît quand l'enregistrement est en pause.)

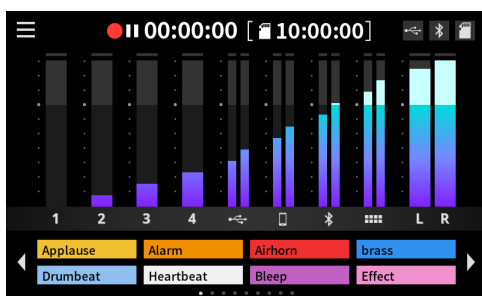

Écran lorsque l'enregistrement est en pause

4. Pour arrêter l'enregistrement, pressez la touche STOP [■] (Ⓢ) pendant l'enregistrement ou quand il est en pause.



Le message suivant apparaîtra.



5. Touchez « Oui » pour arrêter l'enregistrement.

NOTE

L'enregistrement se poursuit pendant l'affichage du message jusqu'à ce que vous appuyiez sur « Oui ».

6. Après arrêt de l'enregistrement, l'écran RENOMMER s'ouvre. Le nom provisoire du fichier s'affiche. Utilisez le clavier de l'écran pour donner si nécessaire un nouveau nom au podcast, puis touchez « OK ».



Écran RENOMMER

NOTE

- Touchez « Aa » sur le clavier pour alterner entre majuscules, minuscules, chiffres et symboles.
- En cas d'erreur de saisie, touchez « Del » pour supprimer un caractère à la fois.
- Les fichiers de podcasts sont sauvegardés dans le dossier PODCAST de la carte SD.
- Les fichiers sauvegardés portent le nom du podcast avec « _01.wav » ajouté à la fin.
Si la taille du fichier dépasse 4 Go, des fichiers supplémentaires seront créés et nommés avec « _02.wav » et « _03.wav » ajoutés tour à tour à leur extrémité.

NOTE

- Lorsque l'enregistrement multiple sur carte SD (Enr. Multi SD) est activé (ON), l'enregistrement dans les fichiers se fait dans l'ordre suivant des canaux.

Canaux 1/2/3/4	Signaux des entrées MIC INPUT 1–4
Canaux 5/6	Signaux d'entrée USB
Canaux 7/8	Signaux des entrées LINE IN L/R ou LINE IN (TRRS)
Canaux 9/10	Signaux d'entrée Bluetooth
Canaux 11/12	Sons déclenchés par les pads
Canaux 13/14	Mixage stéréo

- Si Enr. Multi SD est désactivé (OFF), seul le mixage stéréo est enregistré. (Voir « MULTIPISTE » en page 37.)

5 - Enregistrement et lecture

Ajout de sons d'effets pendant l'enregistrement

Des sons d'effets et de la musique de fond assignés aux pads peuvent être ajoutés pendant l'enregistrement.

1. Dans l'écran d'accueil, utilisez les icônes ◀ et ▶ pour changer de banque et ouvrir celle qui contient les pads ayant les sons nécessaires.

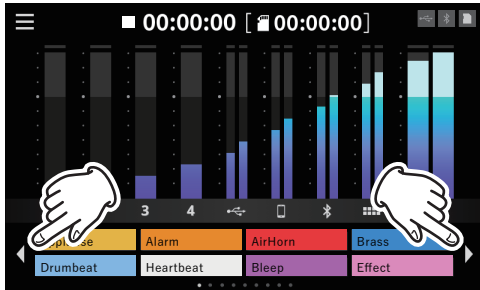

Écran d'accueil (changement de banque)

2. Après avoir changé de banque, pressez les pads (12) pour faire jouer les sons qui leur sont assignés.

NOTE

- Le déclenchement de sons d'effet et de musique de fond pendant l'enregistrement entraîne l'enregistrement de ces sons.
- Il n'est pas possible de changer de banque pendant l'enregistrement. Passez à la banque nécessaire avant de commencer l'enregistrement.

Ajout de marqueurs pendant l'enregistrement

Pendant l'enregistrement, pressez la touche MARK (7) à des endroits où des événements se produisent pour y ajouter des marqueurs. C'est utile pour vérifier le contenu si vous voulez le modifier après l'enregistrement.



Les points concernés peuvent être trouvés rapidement lors de l'édition du contenu enregistré dans le logiciel dédié ou de son remplacement dans l'écran Avancé ouvert depuis l'écran Play (lecture).

Les marqueurs ajoutés peuvent être vérifiés dans l'écran Avancé pendant la lecture.

(Voir « Vérification des marqueurs ajoutés en écran Avancé » en page 20.)

NOTE

Le nombre maximal de marqueurs pouvant être ajoutés à un podcast est de 99.

Lecture des enregistrements

Cette unité peut lire les podcasts qu'elle a enregistrés.

1. Touchez l'icône Menu ☰ en écran d'accueil pour ouvrir l'écran Menu.

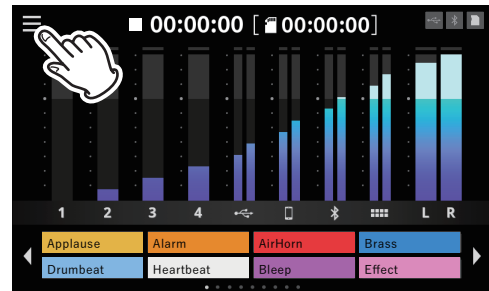

Écran d'accueil

2. Touchez l'icône de lecture ▶.

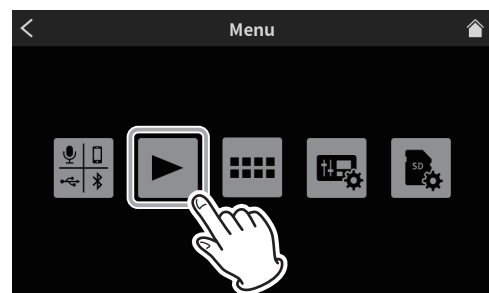

Écran Menu

Cela ouvre l'écran Play (lecture) du podcast.

3. Touchez le podcast que vous voulez lire pour le sélectionner.

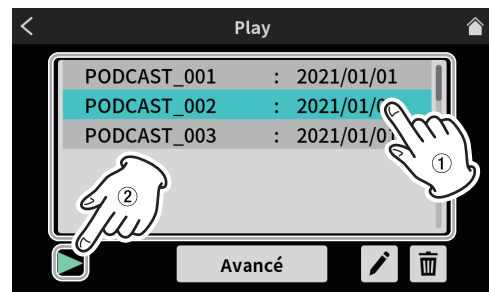

Écran Play (Lecture)

Le podcast sélectionné sera surligné.

4. Touchez l'icône de lecture ▶ pour lancer la lecture. Pressez la touche MARK (7) lorsqu'elle est allumée pour ajouter un marqueur à cet endroit. (Voir « Ajout de marqueurs pendant la lecture » en page 19.)

- Pendant la lecture, l'icône de lecture ► se change en icône de pause |||. Touchez l'icône de pause ||| pour mettre la lecture en pause.
 - En pause, elle se change en icône de lecture ►. Touchez à nouveau l'icône de lecture ► pour reprendre la lecture.

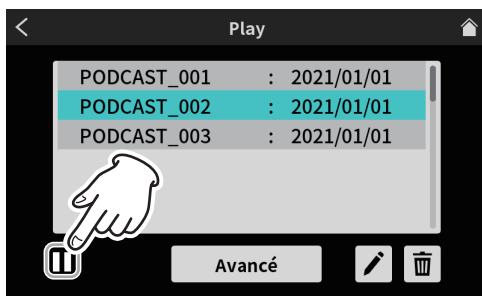

Écran à l'arrêt

- Pressez la touche STOP [■] (Ⓚ) en pause pour ramener la tête de lecture au début du podcast.
- Sélectionner un autre podcast ou ouvrir tout autre écran que l'écran Play arrêtera la lecture du podcast.

Changement du nom des podcasts

Le nom des podcasts peut être modifié à l'aide de la procédure suivante.

- En écran Play, touchez le nom de podcast que vous souhaitez changer pour le sélectionner.

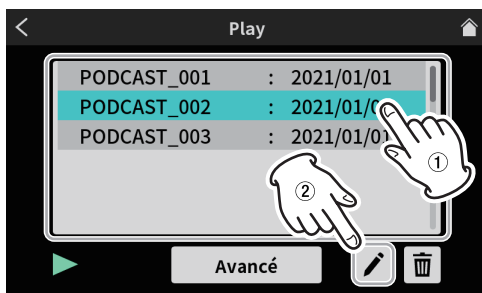

Écran Play (Lecture)

- Le podcast sélectionné sera surligné.
- Touchez l'icône ✎ pour ouvrir l'écran RENOMMER. Utilisez le clavier de l'écran pour donner un nouveau nom au podcast.



Écran RENOMMER

- Touchez « Aa » sur le clavier pour alterner entre majuscules, minuscules, chiffres et symboles.
 - En cas d'erreur de saisie, touchez « Del » pour supprimer un caractère à la fois.
- Une fois le changement de nom de podcast terminé, touchez « OK » dans le clavier de l'écran pour le confirmer.

Suppression de podcasts

- En écran Play, touchez le nom du podcast que vous souhaitez supprimer.

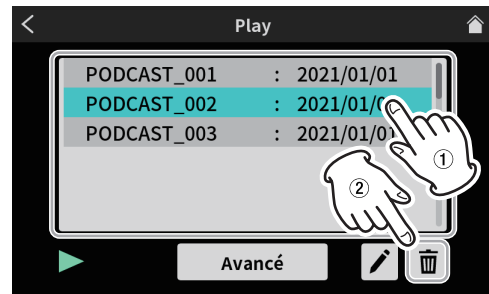

Écran Play (Lecture)

- Touchez l'icône de poubelle 🗑️ pour afficher le message suivant.

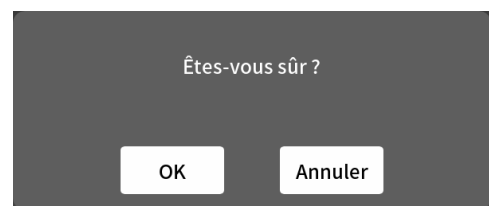

Touchez « OK » pour supprimer le podcast.

ATTENTION

Les podcasts supprimés ne peuvent pas être restaurés.

Veillez à ne pas utiliser cette fonction par erreur afin d'éviter de supprimer des données importantes.

Ajout de marqueurs pendant la lecture

L'ajout de marqueurs permet de trouver rapidement certains points lors de l'édition du contenu enregistré dans le logiciel dédié ou de l'effacement dans l'écran Avancé.

- Pressez la touche MARK (Ⓜ) pendant la lecture pour ajouter des marqueurs aux endroits où vous le souhaitez.



- Le message suivant apparaît quand des marqueurs sont ajoutés.

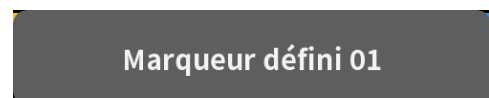

Les marqueurs ajoutés peuvent être vérifiés en écran Avancé.

5 - Enregistrement et lecture

Fonctions de lecture avancées

Grâce aux fonctions de lecture avancées, les podcasts peuvent être réenregistrés et vérifiés. Dans l'écran Play, touchez le bouton Avancé.

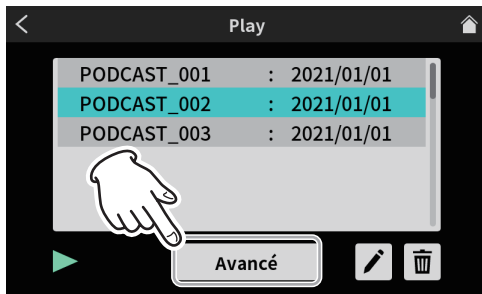

Écran Play (Lecture)

3. L'écran Avancé s'ouvrira.

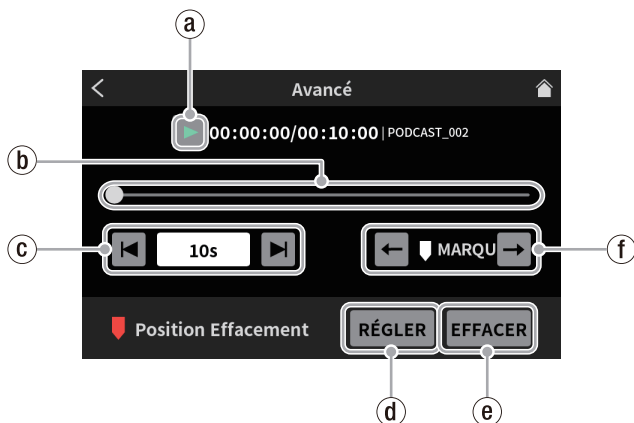

Écran Avancé

a) Icône Lecture

Touchez-la pour lire le podcast sélectionné. Durant la lecture, l'icône Lecture ► se change en icône Pause ||.

b) Timeline et curseur

La position de lecture peut être modifiée à volonté en déplaçant le curseur sur la timeline.

c) Commandes de saut dans le temps

Touchez le champ d'affichage du temps pour afficher et sélectionner un des sauts en avant/arrière suivants.

- 1 s, 5 s, 10 s (par défaut), 30 s

Après avoir sélectionné l'ampleur du saut, touchez les icônes ◀ et ▶ pour trouver la position à laquelle doit commencer l'effacement.

d) Bouton RÉGLER

Touchez ce bouton pour placer le marqueur (position de début de l'effacement) sur la position du curseur.

e) Bouton EFFACER

Permet d'effacer le marqueur (position de début de l'effacement) défini avec le bouton RÉGLER.

f) Commandes de saut aux marqueurs

Lorsque vous lisez un podcast auquel des marqueurs ont déjà été ajoutés, touchez les icônes ◀ et ▶ pour faire directement sauter le curseur à ces marqueurs dans la timeline.

Vérification des marqueurs ajoutés en écran Avancé

Les marqueurs ajoutés peuvent être vérifiés en écran Avancé.

Touchez le bouton Avancé pour ouvrir l'écran Avancé.

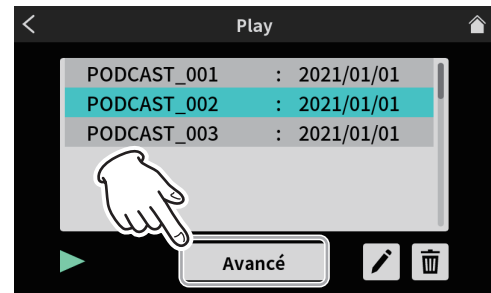

Écran Play (Lecture)

- Si des marqueurs ont été ajoutés à un podcast, ils s'affichent au-dessus de la timeline.



Écran Avancé

- Touchez les icônes de saut ◀ et ▶ pour faire directement sauter le curseur à ces marqueurs dans la timeline.

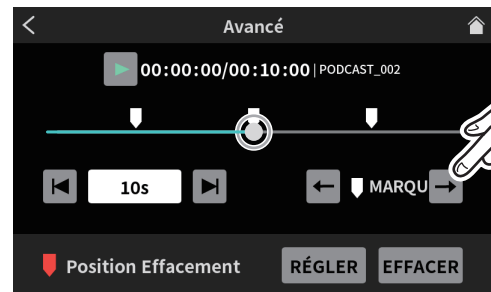

Écran Avancé

Suppression des marqueurs ajoutés en écran Avancé

Pour supprimer un marqueur qui a été ajouté, lorsque la lecture est arrêtée ou en pause, utilisez les icônes de saut aux marqueurs ◀ et ▶ pour amener le curseur sur le marqueur souhaité. Ensuite, pressez la touche MARK (Ⓢ) pour le supprimer.

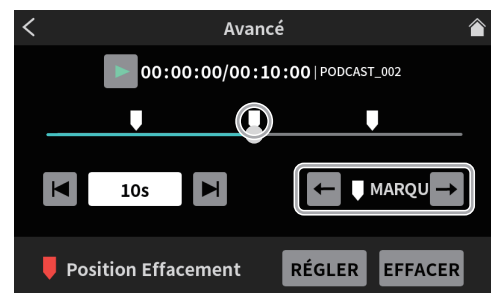

Écran Avancé

Le message suivant apparaîtra une fois le marqueur supprimé.

Marqueur effacé 01

Enregistrement remplaçant

Un podcast enregistré peut être remplacé (écrasé) à partir d'un marqueur qui lui a été ajouté ou de n'importe quelle position souhaitée en utilisant les fonctions de lecture avancées.

Lorsqu'un enregistrement remplaçant est effectué, à partir du moment où il commence, le son existant sera remplacé par le nouvel enregistrement.

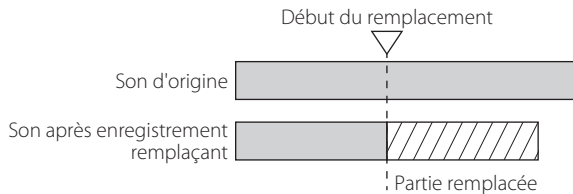

Enregistrement remplaçant depuis un marqueur ajouté

Sélectionnez le podcast à écraser en écran Play, puis touchez le bouton Avancé pour ouvrir l'écran Avancé.

1. Dans l'écran Avancé, utilisez les commandes de saut aux marqueurs et pour faire sauter le curseur sur la timeline jusqu'au point où vous souhaitez que l'enregistrement remplaçant commence. Ensuite, touchez le bouton RÉGLER.



Écran Avancé

Cela définira le point de départ de l'enregistrement, qui sera affiché sous la forme du marqueur Position d'effacement au-dessus de la timeline.

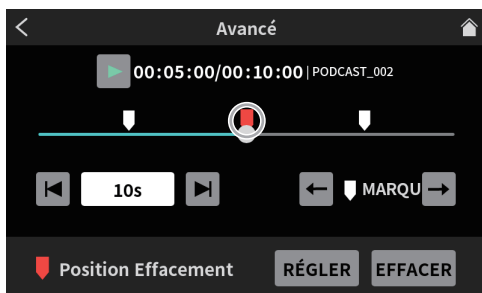

Écran Avancé

NOTE

Le point de départ de l'enregistrement remplaçant sera fixé après 00:00:01.

2. Pressez la touche REC/PAUSE [●] (Ⓣ) de l'unité pour lancer l'enregistrement remplaçant.
 - Pendant le remplacement, l'écran de l'enregistrement remplaçant s'affiche.

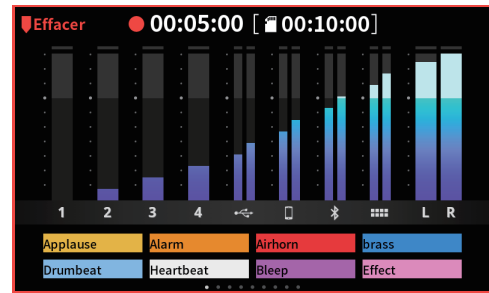

Écran de l'enregistrement remplaçant

3. Une fois l'enregistrement terminé, pressez la touche STOP [■] (Ⓢ). Le message suivant apparaîtra.



4. Touchez « Oui » pour arrêter l'enregistrement et ouvrir l'écran de confirmation.



Écran Avancé

5. Touchez l'icône Lecture ▶ dans l'écran de confirmation pour vérifier le contenu de l'enregistrement remplaçant.
 - S'il n'y a pas de problème, touchez « OK ».
 - Touchez « RÉESSAYER » si vous voulez refaire l'enregistrement remplaçant. Comme cela ouvrira le message de confirmation de l'étape 2, pressez la touche REC/PAUSE [●] (Ⓣ). L'enregistrement remplaçant peut être à nouveau effectué à partir de la même position.
 - Pour annuler le remplacement, touchez « JETER ».

Emploi des fonctions de TALKBACK

En utilisant la fonction TALKBACK (réseau d'ordres), la voix (de l'organisateur) entrant par Mic 1 peut être envoyée exclusivement aux sorties PHONES 2 – 4 (pour les participants), par exemple pendant l'enregistrement d'un podcast.



TALKBACK

- Pour utiliser la fonction TALKBACK, parlez dans l'entrée Mic 1 tout en maintenant pressée la touche TALKBACK (Ⓣ). Tant que la touche TALKBACK (Ⓣ) est pressée, la sortie se fait par les prises PHONES 2 – 4. De plus, à moins que la fonction SOLO ne soit utilisée, elle se fera également par les prises PHONES 1 et PHONES (TRRS) 1.
- Tant que la touche TALKBACK (Ⓣ) est pressée, le son de l'entrée Mic 1 est par ailleurs coupé et n'est pas enregistré. Il ne sera pas émis par les prises MONITOR OUT L/R ou LINE OUT (Ⓢ).

6 - Utilisation de TASCAM Podcast Editor

Cette unité peut prendre les fonctions d'une interface audio USB à 14 entrées et 2 sorties en la connectant à un ordinateur, un smartphone ou une tablette par USB.

En outre, le logiciel dédié peut être utilisé pour affecter des sons d'effets, de la musique de fond et d'autres sons aux pads ainsi que pour éditer des podcasts enregistrés dans l'unité.

Note : consultez le mode d'emploi de TASCAM Podcast Editor pour plus de détails sur ce logiciel.

Paramètres du son avec Windows

1. Ouvrez Paramètres > Système > Son, et ouvrez le Panneau de configuration Son.
2. Après avoir sélectionné l'onglet Enregistrement et « Mic (Mixcast 4) », cliquez sur « Par défaut ». Vérifiez que « Mic (Mixcast 4) » est cochée (✓), puis cliquez sur « Propriétés ».

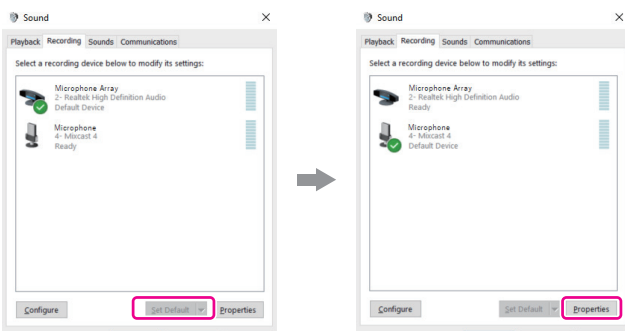

3. Dans l'écran Propriétés de Microphone, ouvrez l'onglet Statistiques avancées et réglez le « Format par défaut » sur « Canal 14, 24 bits, 48000 Hz », puis cliquez sur le bouton « OK ».

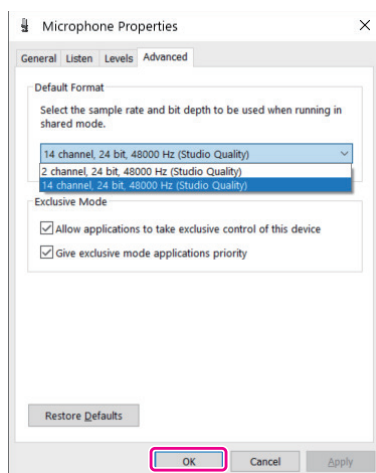

- Pour utiliser TASCAM Podcast Editor ou un autre logiciel prenant en charge plusieurs canaux, sélectionnez un réglage à 14 canaux.
- Sélectionnez un réglage à 2 canaux si vous utilisez OBS Studio ou une autre application prenant en charge les interfaces audio à 2 canaux.

Cela termine les réglages de son du système d'exploitation Windows.

NOTE

En installant un pilote ASIO dédié pour l'utilisation du système d'exploitation Windows, il est également possible de l'utiliser avec les logiciels audio numériques (DAW) ordinaires prenant en charge l'ASIO. Le pilote ASIO dédié peut être téléchargé sur le site web de ce produit.

Utilisation avec macOS (paramètres audio)

1. Ouvrez l'application Configuration audio MIDI (🎛️) dans le dossier Utilitaires du dossier Applications.
2. Dans le panneau latéral, choisissez « Mixcast 4 » comme périphérique d'entrée/sortie (micro/haut-parleur).

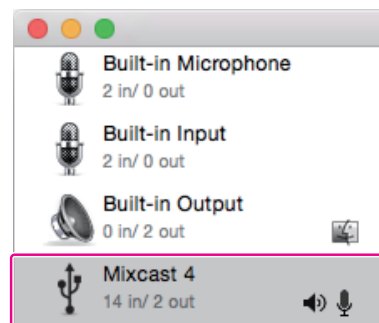

- N'activez pas l'option « Émettre alertes et effets sonores via ce périphérique ».
3. Confirmez que le réglage « Entrée » est « 14 canaux » comme dans l'illustration ci-dessous.



Cela termine les réglages audio pour macOS.

Utilisation d'appareils iOS/iPadOS

Aucun réglage de son n'est nécessaire pour la connexion et l'utilisation d'appareils iOS et iPadOS.

Production de données par USB

Les données produites par cette unité entreront dans l'ordinateur, le smartphone ou la tablette selon l'ordre de canaux suivant.

Pour les systèmes d'exploitation Windows, macOS, iOS et iPadOS

Canaux 1/2	Mixage stéréo
Canaux 3/4/5/6	Signaux des entrées MIC INPUT 1-4
Canaux 7/8	Signaux d'entrée USB
Canaux 9/10	Signaux des entrées LINE IN L/R ou LINE IN (TRRS)
Canaux 11/12	Signaux d'entrée Bluetooth
Canaux 13/14	Sons déclenchés par les pads



Présentation des pads (Sound Pad)

- Des sons d'effets, de la musique de fond et d'autres sons peuvent être affectés à chacun des pads (12) de la face supérieure de l'unité.
- Dans ce document, les groupes de réglages des sources sonores pour les pads (1–8) sont appelés des « banques ».
- Cette unité peut accéder à 9 banques (0–8), ce qui permet de faire jouer un total de 72 sons différents. Vous pouvez définir jusqu'à 8 sons pour les pads dans chacune des banques 1 à 8.
- La banque 0 est préprogrammée avec les sources sonores incluses dans l'unité.

Pressez les pads pour faire jouer les sons qui leur sont assignés. Pendant l'enregistrement, les sons assignés peuvent être joués et divers effets peuvent être appliqués à l'enregistrement.

- Grâce au logiciel dédié, des sons peuvent être transférés à chaque pad. (Consultez le mode d'emploi de TASCAM Podcast Editor pour plus de détails sur ce logiciel.)
- Utilisez Réglages PAD en écran des réglages de Sound Pad pour modifier les affectations de fonction de chaque pad (dont la couleur, la méthode de lecture et l'effacement des réglages). (Voir « 8 Réglages PAD » en page 23.)
- En utilisant PAD Avancé en écran des réglages de Sound Pad, un « bip » ou un effet peut être demandé. (Voir « 10 PAD Avancé » en page 23.)
*Le Mode Effet de micro peut être affecté à un pad et appliqué. (Voir « Réglage des effets d'entrée micro (Mode Effet) » en page 15.)
- En utilisant Enr. PAD dans les réglages de Sound Pad, des sons enregistrés et des sons d'effet peuvent être assignés à chaque pad. (Voir « 9 Enr. PAD » en page 23.)

Explication des fonctions de l'écran Sound Pad

Touchez l'icône Menu  en écran d'accueil pour ouvrir l'écran Menu. Ensuite, touchez l'icône de Sound Pad  pour ouvrir l'écran Sound Pad.

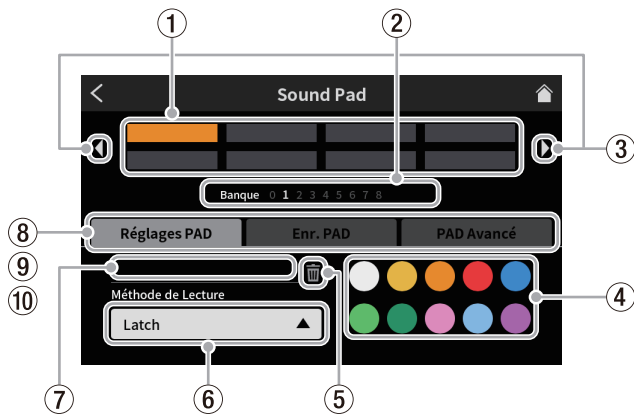

Écran Sound Pad

1 Pads

Touchez un pad pour vérifier ou modifier la fonction qui lui est attribuée. Ils sont liés aux pads physiques de l'unité (12).

2 Indicateur de banque Sound Pad

Le numéro de la banque actuellement sélectionnée est éclairé.

3 Icônes de changement de banque Sound Pad

Touchez l'icône ◀ pour passer à la banque de numéro inférieur. Touchez l'icône ▶ pour passer à la banque de numéro supérieur.

4 Réglage de couleur du pad

La couleur du pad sélectionné peut être changée.

5 Icône de poubelle

Touchez cette icône pour effacer les réglages et fonctions affectés au pad sélectionné.

6 Méthode de lecture

Indique comment sera produit le son d'effet ou la musique de fond du pad sélectionné.

Le mode de sortie peut également être sélectionné et changé.

Touchez le bouton et sélectionnez l'une des méthodes de lecture suivantes.

Latch

Pressez une fois pour lancer la lecture, et une autre fois pour l'arrêter.

Pressez à nouveau pour lire le son depuis le début. Si rien n'est fait, le fichier sera lu jusqu'à sa fin avant de s'arrêter.

Pause

Pressez une fois pour lancer la lecture, et une autre fois pour la mettre en pause.

Pressez à nouveau pour reprendre la lecture. Si rien n'est fait, le fichier sera lu jusqu'à sa fin avant de s'arrêter.

RePlay

Pressez une fois pour lancer la lecture. Pressez une nouvelle fois pour reprendre la lecture depuis le début. Si rien n'est fait, le fichier sera lu jusqu'à sa fin avant de s'arrêter.

One Shot

Pressez une fois pour lancer la lecture. Le fichier sera lu jusqu'à sa fin.

Pour arrêter pendant la lecture, appuyez sur le pad et maintenez-le pressé.

Repeat

Pressez une fois pour lancer la lecture, et une autre fois pour l'arrêter.

Pressez à nouveau pour lire le son depuis le début. Si rien n'est fait, le fichier sera lu en boucle.

Touch

Le son n'est produit que tant que le pad est pressé.

7 Nom du fichier de la source sonore

Affiche le nom du fichier de la source sonore associée au pad.

8 Réglages PAD

- La couleur souhaitée peut être sélectionnée avec le réglage de couleur du pad (4). Ces couleurs sont également appliquées aux pads de l'unité (12).
- La façon dont sont produits les effets et la musique de fond peut être réglée avec le bouton Méthode de lecture (6).

9 Enr. PAD

Des sons d'effets et de la musique de fond venant de chaque signal entrant peuvent être capturés.

(Voir « Enregistrement de sons et affectation à des pads » en page 25.)

10 PAD Avancé

Pour appliquer le Mode Effet de micro.

(Voir « Assignation d'effets aux pads » en page 24.)

7 - Utilisation des pads

Jeu sur les pads

Il est possible de jouer sur les pads en écran d'accueil et en écran Menu.

NOTE

Les pads ne peuvent pas être utilisés pendant la lecture de podcasts en écran Play ou Avancé.

1. Pressez les pads (12) pour vérifier les sons qu'ils produisent.

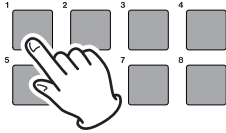

Jeu sur un pad

2. Réglez les niveaux de reproduction avec les faders des canaux (13).

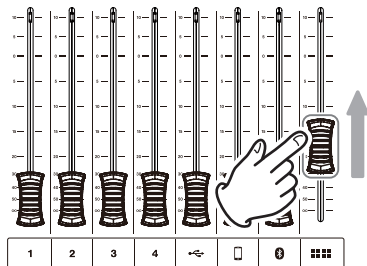

Réglage par fader

Assignation d'effets aux pads

Les sons des entrées micro peuvent être modifiés par des effets assignés aux pads.

À titre d'exemple, nous expliquons ici la procédure à suivre pour ajouter une fonction d'effet Changeur de voix au pad 1 de la banque 1.

1. Insérez une carte SD.
2. Activez la fonction Changeur de voix en écran Mode Effet, et réglez l'effet souhaité.
Cet effet sera appliqué lorsque le pad sera pressé.
(Voir « Réglage des effets d'entrée micro (Mode Effet) » en page 15.)
3. Ouvrez la page Réglages PAD en écran Sound Pad et activez la banque 1.

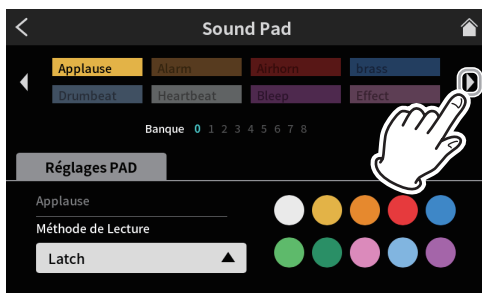

Page Réglages PAD de l'écran Sound Pad

NOTE

- La banque zéro étant préprogrammée avec les sources sonores incluses dans l'unité, sélectionnez une banque de 1 à 8.
- Si le pad auquel vous voulez ajouter l'effet est déjà affecté dans cette banque, touchez l'icône de poubelle et effacez son affectation, ou touchez un pad vide.

4. Ouvrez l'écran de la banque 1 et touchez le pad 1.

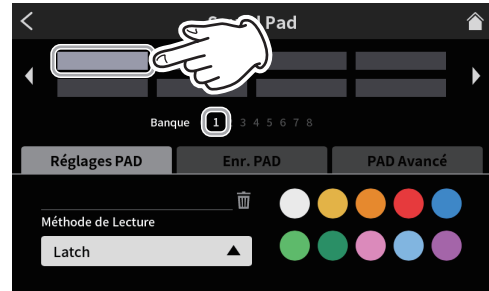

Page Réglages PAD de l'écran Sound Pad

La couleur souhaitée peut être réglée.

5. Ensuite, touchez « PAD Avancé » pour afficher les fonctions avancées.

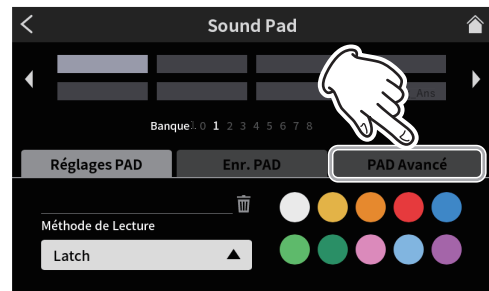

Page Réglages PAD de l'écran Sound Pad

6. Quand les fonctions avancées sont affichées, touchez le bouton rond « Effet ».
« Effet » s'affiche sur le pad 1 de la banque 1.



Fonctions avancées en écran Sound Pad

Cela ajoute la fonction d'effet au pad 1 de la banque 1.

NOTE

- La seule méthode de lecture pour le son du bip (« Bleep ») est Touch.
 - Les seules méthodes de lecture pour l'effet sont Latch et Touch.
7. Ensuite, touchez « Réglages PAD » pour rouvrir les réglages en écran Sound Pad.



Fonctions avancées en écran Sound Pad

- En page Réglages PAD, choisissez comme vous le souhaitez la couleur de pad. Ensuite, touchez l'icône d'accueil  en haut à droite pour revenir à l'écran d'accueil.

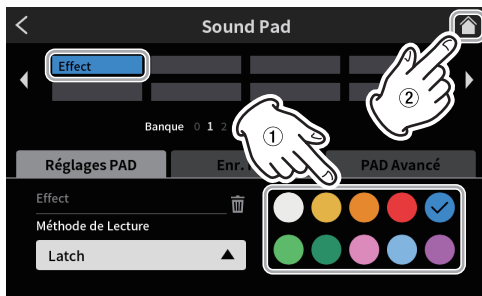

Page Réglages PAD de l'écran Sound Pad

- Dans l'écran d'accueil, pressez le pad 1 (12). L'effet est appliqué à l'entrée micro tant que le bouton est pressé.



Écran d'accueil

Effacement de la fonction d'effet d'un pad

Utilisez les procédures suivantes pour effacer les fonctions d'effet assignées aux pads.

À titre d'exemple, nous expliquons ici la procédure pour supprimer une fonction d'effet affectée à la banque 1.

- Ouvrez la page Réglages PAD en écran Sound Pad et activez la banque 1.

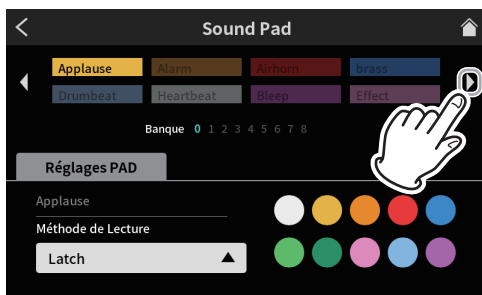

Page Réglages PAD de l'écran Sound Pad

- Ouvrez l'écran de la banque 1 et touchez le pad 1.

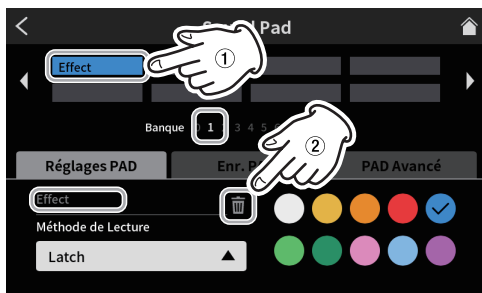

Page Réglages PAD de l'écran Sound Pad

- « Effet » s'affiche dans le champ de nom du fichier de source audio.
- Touchez l'icône de poubelle  pour effacer l'affectation de la fonction d'effet.

Enregistrement de sons et affectation à des pads

Les sources audio du Sound Pad peuvent être enregistrées par cette unité. (C'est le mixage stéréo de l'unité qui est enregistré.)

À titre d'exemple, nous expliquons ici la procédure pour l'enregistrement d'un son et son ajout au pad 1 de la banque 1.

- Insérez une carte SD.
- Réglez les faders et autres commandes de manière à entendre le mixage sonore que vous souhaitez enregistrer pour le pad.
- Ouvrez la page Réglages PAD en écran Sound Pad et activez la banque 1.

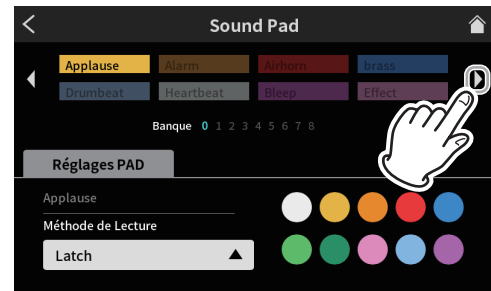

Page Réglages PAD de l'écran Sound Pad

- Quand l'écran de la banque 1 est ouvert, touchez le pad 1.

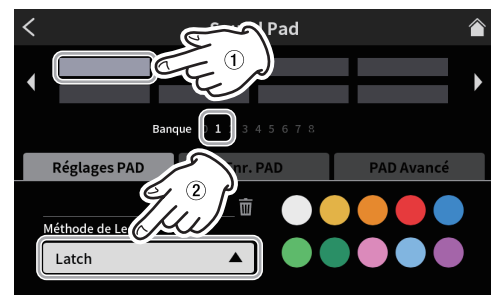

Page Réglages PAD de l'écran Sound Pad

- La couleur souhaitée peut être réglée.
 - Si nécessaire, sélectionnez la Méthode de lecture en écran Sound Pad pour choisir comment le son doit être lu.
- Ensuite, touchez « Enr. PAD » pour afficher la commande d'enregistrement du pad.

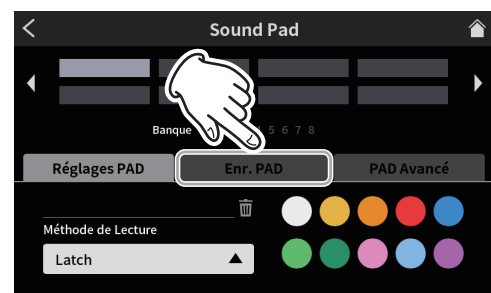

Page Réglages PAD de l'écran Sound Pad

7 - Utilisation des pads

6. Touchez le bouton « ● Rec Start » pour lancer l'enregistrement.

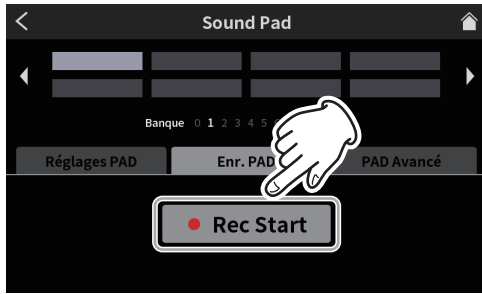

Écran Sound Pad prêt à enregistrer

7. Pendant l'enregistrement, le bouton se transforme en « ■ Rec Stop ».



Écran Sound Pad prêt à arrêter l'enregistrement

8. Touchez le bouton « ■ Rec Stop » pour arrêter l'enregistrement.
9. L'écran RENOMMER s'ouvre alors.
Le nom provisoire du fichier s'affiche. Utilisez le clavier de l'écran pour saisir si nécessaire un nouveau nom.



Écran RENOMMER

10. Une fois terminé, touchez « OK » sur le clavier de l'écran pour confirmer.
11. « PAD11_001 » sera assigné au pad 1 de la banque 1, et l'écran Sound Pad reviendra avec Enr. PAD activé.

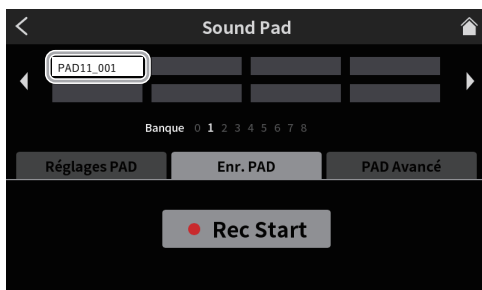

Écran Sound Pad prêt à enregistrer

Cela termine l'affectation du son enregistré au pad 1 de la banque 1.

12. Ensuite, touchez « Réglages PAD » pour rouvrir les réglages en écran Sound Pad.

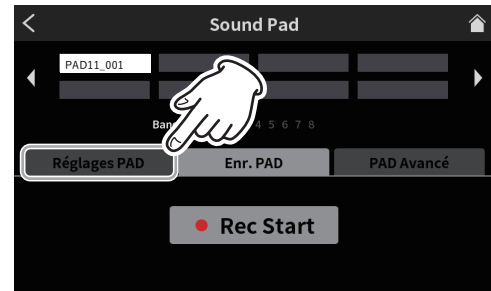

Écran Sound Pad prêt à enregistrer

13. En page Réglages PAD, choisissez comme vous le souhaitez la couleur de pad. Ensuite, touchez l'icône d'accueil en haut à droite pour revenir à l'écran d'accueil.

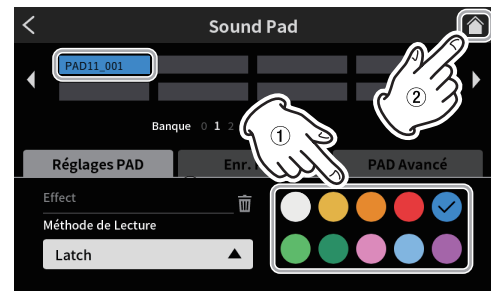

Page Réglages PAD de l'écran Sound Pad

14. Dans l'écran d'accueil, pressez le pad 1 (12) pour faire jouer le son enregistré à l'aide de la fonction d'enregistrement de l'écran Sound Pad.

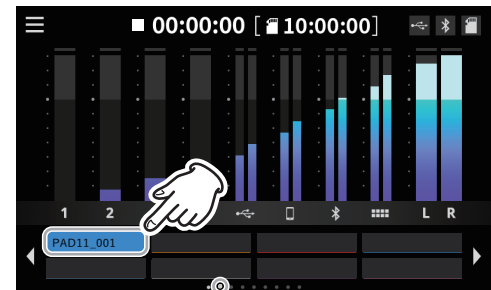

Écran d'accueil

NOTE

Si la lecture n'est pas audible, réglez le fader de Sound Pad.

8 - Fonctions de l'écran tactile

8-1. Écran Menu

Touchez l'icône Menu en écran d'accueil pour ouvrir l'écran Menu. Touchez les icônes de cet écran pour accéder aux opérations et réglages de diverses fonctions.

1. Touchez l'icône Menu  en écran d'accueil pour ouvrir l'écran Menu.

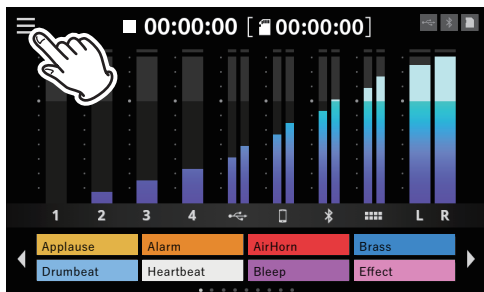





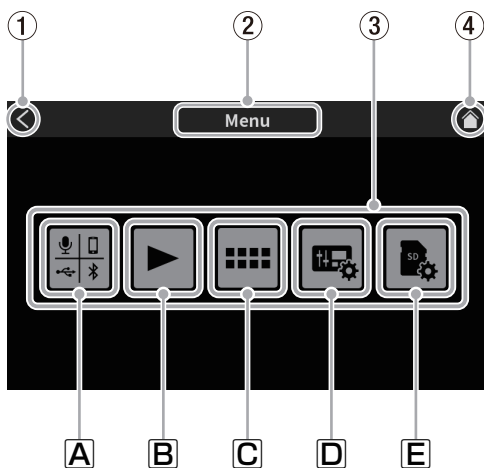

Écran d'accueil

2. Cela ouvre l'écran Menu.



Écran Menu

- ① **Icône <**
Touchez cette icône pour revenir à l'écran qui était ouvert avant celui-ci.
- ② **Nom de la fonction**
Donne le nom de la fonction de l'écran actuellement affiché.
- ③ **Icônes de fonction**
 - A Entrées  Ouvre l'écran Entrée (page 27).
 - B Lecture  Ouvre l'écran Play (lecture) de podcast (page 34).
 - C Sound Pad  Ouvre l'écran des réglages de Sound Pad (page 35).
 - D Réglages Hardware  Ouvre l'écran des réglages du matériel (page 36).
 - E Réglages SD  Ouvre l'écran des réglages pour cartes SD (page 38).
- ④ **Icône d'accueil** 
Touchez cette icône pour ouvrir l'écran d'accueil.

8-2. Sélection d'entrée

Touchez l'icône d'entrée  pour ouvrir l'écran Entrée.

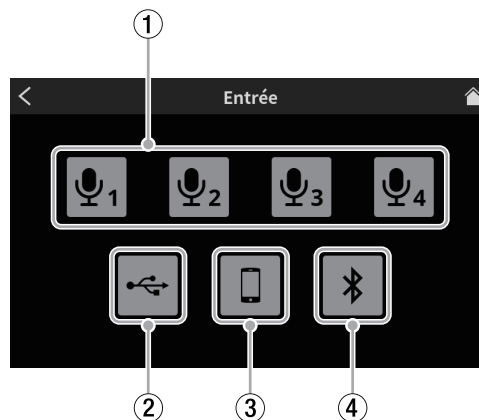

Écran Entrée

- ① Réglages des micros (page 27)
- ② Réglages USB (page 32)
- ③ Réglages pour smartphone (page 33)
- ④ Réglages Bluetooth (page 33)

8-2-1. Réglages des micros

Touchez une icône de micro  -  pour ouvrir l'écran Niveau. (Voici un exemple de procédure pour régler MIC INPUT 1.)

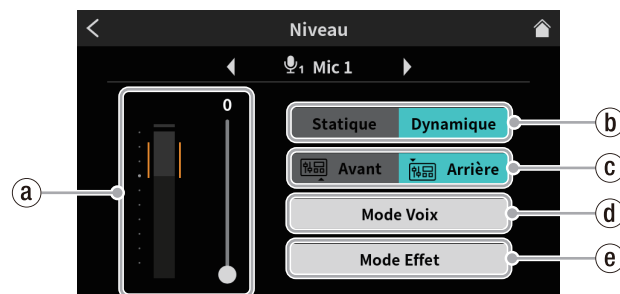

Écran Niveau

(Exemple : prise MIC INPUT 1)

- a Niveau d'entrée micro (page 27)
- b Sélection Statique/Dynamique (type de micro) (page 27)
- c Commutateur d'entrée Avant/Arrière (MIC INPUT 1 uniquement) (page 28)
- d Mode Voix (page 28)
- e Mode Effet (page 30)

8-2-1-1. Niveau d'entrée micro

Utilisez le curseur pour régler le niveau. (Réglez le volume du micro de façon à ce qu'il ne soit ni trop élevé ni trop faible et que le volume maximal reste dans la plage orange de l'indicateur de niveau.)

8-2-1-2. Sélection Statique/Dynamique (type de micro)

Réglez le type des micros connectés aux prises MIC INPUT 1-4 (②) sur « Dynamique » (par défaut) ou « Statique ». Quand « Statique » est sélectionné, une alimentation fantôme +48 V est fournie à la prise d'entrée MIC INPUT en question.

NOTE

Des points rouges s'affichent en écran d'accueil à côté des identificateurs (②) des canaux 1-4 pour les entrées micro réglées sur « Statique ».

Suite à la page suivante →

8 - Fonctions de l'écran tactile

⚠ ATTENTION

Quand « Statique » est sélectionné, une alimentation fantôme +48 V est fournie à l'entrée MIC en question. Avant de débrancher un micro électrostatique, ramenez le réglage sur « Dynamique » pour désactiver l'alimentation +48 V.

(Si un micro dynamique est branché à une prise MIC INPUT 1-4 (25) qui est réglée sur « Statique », il risque d'être endommagé.)

8-2-1-3. Commutateur d'entrée Avant/Arrière (MIC INPUT 1 uniquement)

Sélectionnez « Avant » pour utiliser le signal du micro d'un casque avec micro connecté à la prise PHONES (TRRS) (11) comme entrée pour le canal 1. (Cela ne s'applique pas aux entrées MIC INPUT 2-4.)

Sélectionnez « Arrière » (par défaut) pour basculer sur la prise MIC INPUT 1 (25).

8-2-1-4. Mode Voix

L'écran Mode Voix a deux pages.

Toucher Mode Voix ouvre la première page de l'écran Mode Voix.

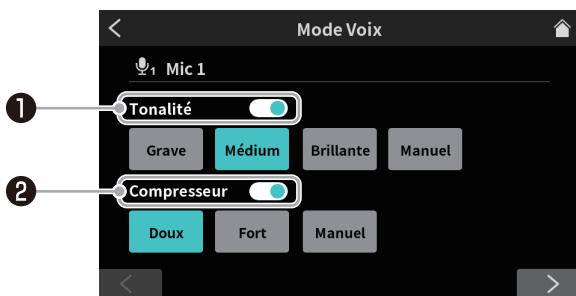

Page 1 de l'écran Mode Voix

(Touchez le bouton [>] en bas de l'écran Mode Effet pour passer à l'autre page.)



Page 2 de l'écran Mode Voix (exemple de la prise MIC INPUT 1)

1 Commutateur Tonalité

Touchez-le pour activer la fonction Tonalité, et sélectionnez un des réglages de tonalité suivants.

- Grave** Accentue les basses fréquences, donnant de la profondeur au son.
- Médium** Accentue les fréquences moyennes.
- Brillante** Accentue les hautes fréquences, donnant de la brillance au son.
- Manuel** Permet des réglages précis de tonalité. Touchez cette option pour activer les réglages de tonalité manuels et afficher l'icône des réglages manuels de la tonalité. *



- Toucher une autre icône fait disparaître l'icône des réglages.

Touchez l'icône des réglages pour ouvrir l'écran Réglage manuel du son (page 28).

2 Commutateur Compresseur

Touchez-le pour activer la fonction compresseur, et sélectionnez un des réglages de compresseur suivants.

- Doux** Comprime naturellement les parties fortes du son.
- Fort** Comprime fortement le tout pour uniformiser le niveau.
- Manuel** Permet des réglages précis de compresseur. Touchez cette option pour activer les réglages de compresseur manuels et afficher l'icône des réglages manuels du compresseur. *



Touchez une autre icône fait disparaître l'icône des réglages.

* Touchez l'icône des réglages pour ouvrir l'écran Réglage manuel du compresseur (page 29).

3 Commutateur Traitement

Touchez-le pour sélectionner l'un des réglages de traitement suivants.

- Déesseur** Touchez cette option pour activer le Déesseur et afficher l'icône des réglages. **



- Toucher à nouveau l'icône fait disparaître l'icône des réglages.

- Suppression de bruit**

Réduit le bruit de fond. Touchez cette option pour activer la Suppression de bruit et afficher l'icône des réglages. **



- Toucher à nouveau l'icône fait disparaître l'icône des réglages.

- Ducking***

Lorsqu'un signal entre par la prise MIC INPUT 1, les niveaux des autres signaux sont abaissés pour faire ressortir le son de l'entrée MIC INPUT 1. Touchez cette option pour activer le Ducking et afficher l'icône des réglages. **



- Toucher à nouveau l'icône fait disparaître l'icône des réglages.

*La fonction ducking ne peut être utilisée qu'avec l'entrée MIC INPUT 1. Elle n'est pas disponible pour les entrées MIC INPUT 2-4.

**Utilisez les icônes des réglages pour accéder à des réglages détaillés. Touchez-les pour ouvrir les écrans suivants.

- Écran Réglage manuel du déesseur (page 29)
- Écran Mode suppression de bruit (page 30)
- Écran Réglage manuel du ducking (page 30)

Réglage manuel du son

L'écran Réglage manuel du son a deux pages.

(Touchez le bouton [>] en bas de l'écran de Réglage manuel du son pour passer à la deuxième page (Exciter).)

La première page de l'écran Réglage manuel du son s'affiche en premier.

- Page 1 de l'écran Réglage manuel du son

Dans la première page de l'écran Réglage manuel du son, les volumes des hautes et basses fréquences du son entrant peuvent être réglés (égalisation).

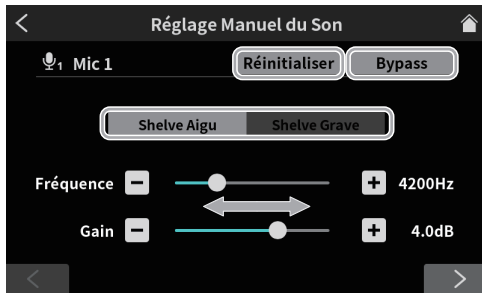

Page 1 de l'écran Réglage manuel du son

- Sélecteurs de réglage des basses fréquences (Shelve Grave)/ hautes fréquences (Shelve Aigu)
Touchez-les pour alterner entre les écrans de réglage des hautes et des basses fréquences.
- Réinitialiser
Touchez cette option pour rétablir les valeurs par défaut des paramètres modifiés.
- Bypass
Touchez cette option pour contourner les réglages de tonalité.

Déplacez le curseur ou touchez les boutons – et + pour régler les valeurs suivantes.

- Fréquence
Définit la limite pour les hautes ou les basses fréquences.
Pour les graves, il est possible de régler le volume des sons inférieurs à cette fréquence.
Pour les aigus, il est possible de régler le volume des sons supérieurs à cette fréquence.
- Gain
Utilisez ce curseur pour régler le volume des hautes ou des basses fréquences.
- Page 2 de l'écran Réglage manuel du son (Exciter)
L'Exciter peut être réglé en page 2 de l'écran Réglage manuel du son. L'Exciter accentue les sons supérieurs à la haute fréquence choisie.

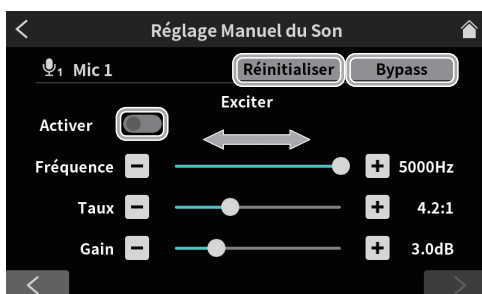

Page 2 de l'écran Réglage manuel du son (Exciter)

- Réinitialiser
Touchez cette option pour rétablir les valeurs par défaut des paramètres modifiés.
- Bypass
Touchez cette option pour contourner l'Exciter.
- Commutateur Activer
Touchez-le pour activer l'Exciter. L'Exciter fonctionne conformément aux réglages effectués en page 2 de l'écran Réglage manuel du son.

Déplacez le curseur ou touchez les boutons – et + pour régler les valeurs suivantes.

- Fréquence
Détermine la plage de hautes fréquences à accentuer. Les sons supérieurs à cette fréquence seront accentués.
- Taux
Règle l'ampleur de l'accentuation des hautes fréquences.

- Gain
Règle le volume des sons de haute fréquence.

Réglage manuel du compresseur

Lorsque le volume d'entrée dépasse le niveau seuil, cette fonction comprime la plage de variation du volume, réduisant ainsi les différences de volume.

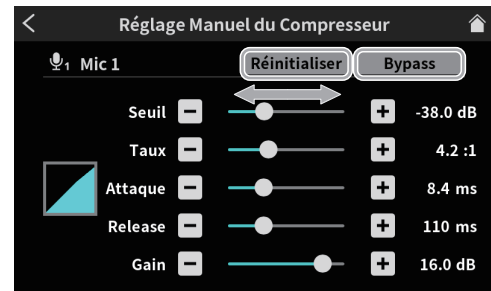

Écran Réglage manuel du compresseur

- Réinitialiser
Touchez cette option pour rétablir les valeurs par défaut des paramètres modifiés.
- Bypass
Touchez cette option pour contourner les réglages de compresseur.

Déplacez le curseur ou touchez les boutons – et + pour régler les valeurs suivantes.

- Seuil
Règle le niveau à partir duquel le compresseur se déclenche.
- Taux
Règle le taux de compression du volume d'entrée.
- Attaque
Règle le temps nécessaire à la compression pour atteindre le taux réglé à partir du moment où le volume d'entrée a dépassé le seuil.
- Release
Règle le temps nécessaire à l'arrêt de la compression et au retour du son à son niveau non compressé à partir du moment où le son entrant est redescendu sous le niveau seuil.
- Gain
Définit le niveau d'amplification du son sortant.
Quand le volume est compressé, le niveau de sortie devient inférieur au niveau d'entrée. Utiliser le paramètre Gain pour amplifier le signal de sortie permet de retrouver un niveau proche du niveau d'entrée.

Réglage manuel du désesseur (entrée micro)

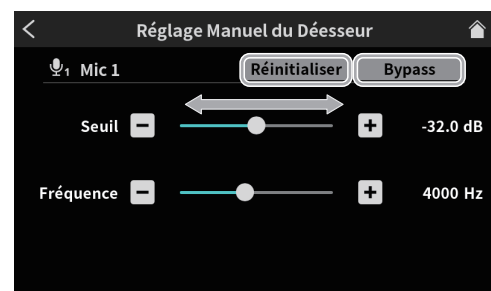

Écran Réglage manuel du désesseur

- Réinitialiser
Touchez cette option pour rétablir les valeurs par défaut des paramètres modifiés.
- Bypass
Touchez cette option pour contourner le désesseur.

Déplacez le curseur ou touchez les boutons – et + pour régler les valeurs suivantes.

- Seuil
Règle le niveau du seuil à partir duquel le désesseur se déclenche. Le désesseur réduit les sons aigus désagréables, y compris les sibilances, qui dépassent le seuil.

8 - Fonctions de l'écran tactile

- Fréquence

Détermine la plage de fréquences qui sera affectée par le déseur.
Les sons supérieurs à cette fréquence seront réduits.

Réglage du supprimeur de bruit (entrée micro)

L'écran Mode de suppression de bruit a deux pages.

(Touchez le bouton [>] en bas de l'écran Mode de suppression de bruit pour passer à la deuxième page.)

La première page de l'écran Mode de suppression de bruit s'affiche en premier.

- Les réglages suivants peuvent être faits en première page de l'écran Mode de suppression de bruit.

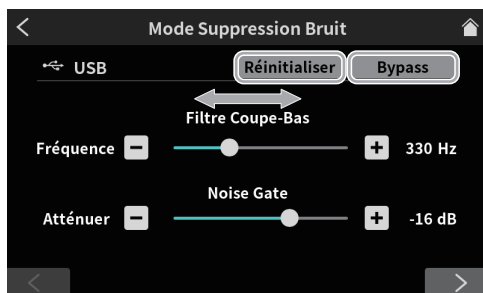

Page 1 de l'écran Mode de suppression de bruit

- Réinitialiser
Touchez cette option pour rétablir les valeurs par défaut des paramètres modifiés.
- Bypass
Touchez cette option pour contourner les réglages de suppression de bruit.

Déplacez le curseur ou touchez les boutons – et + pour régler les valeurs suivantes.

- Fréquence (Filtre coupe-bas)
Les sons inférieurs à la fréquence définie seront coupés.
- Atténuer (Noise Gate)
Règle l'ampleur de l'atténuation du volume de sortie. Les sons inférieurs au niveau seuil seront réduits au niveau voulu par ce réglage.

- Les réglages suivants peuvent être faits en deuxième page de l'écran Mode de suppression de bruit.

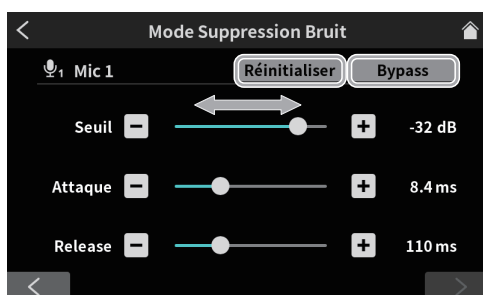

Page 2 de l'écran Mode de suppression de bruit

- Réinitialiser
Touchez cette option pour rétablir les valeurs par défaut des paramètres modifiés.
- Bypass
Touchez cette option pour contourner les réglages de suppression de bruit.

Déplacez le curseur ou touchez les boutons – et + pour régler les valeurs suivantes.

- Seuil
Règle le niveau du seuil à partir duquel la suppression de bruit se déclenche. Lorsque le son entrant repasse en dessous du niveau seuil, son volume est limité conformément au niveau défini avec le paramètre Atténuer.

- Attaque

Règle le temps nécessaire à l'obtention du niveau d'atténuation réglé à partir du moment où le volume entrant descend sous le seuil.

- Release

Règle le temps nécessaire à l'arrêt de l'atténuation et au retour du son à son niveau normal à partir du moment où le son entrant passe au-dessus du niveau seuil.

Réglage manuel du ducking (entrée micro)

Affiche l'écran Réglage manuel du ducking.

NOTE

La fonction ducking ne peut être utilisée qu'avec l'entrée MIC INPUT 1. Elle n'est pas disponible pour les entrées MIC INPUT 2-4.

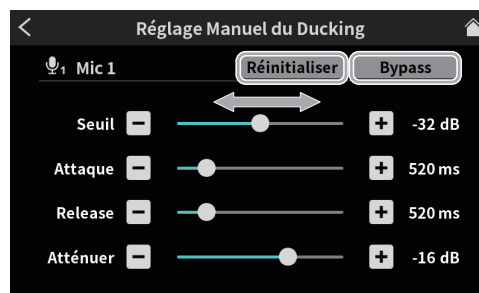

Écran Réglage manuel du ducking

- Réinitialiser
Touchez cette option pour rétablir les valeurs par défaut des paramètres modifiés.
- Bypass
Touchez cette option pour contourner les réglages de ducking.

Déplacez le curseur ou touchez les boutons – et + pour régler les valeurs suivantes.

- Seuil
Règle le niveau à partir duquel le ducking se déclenche. Lorsque le signal reçu en entrée MIC INPUT 1 dépasse ce niveau, le volume de toutes les autres entrées est réduit.
- Attaque
Définit le temps nécessaire pour que le volume des autres entrées soit réduit au niveau défini par le paramètre Atténuer après dépassement du niveau seuil par le volume de MIC INPUT 1.
- Release
Règle le temps nécessaire à l'arrêt de l'atténuation des autres entrées et au retour de leur son à son niveau normal à partir du moment où le volume de MIC INPUT 1 est redescendu sous le niveau seuil.
- Atténuer
Règle l'ampleur de la réduction de volume des entrées autres que MIC INPUT 1. Définit le niveau auquel le volume des autres entrées est réduit lorsque le son de MIC INPUT 1 dépasse le niveau seuil.

8-2-1-5. Réglages d'effet

Les fonctions d'effet (Réverbère et Changeur de voix) peuvent être affectées aux pads et utilisées sur les entrées micro.

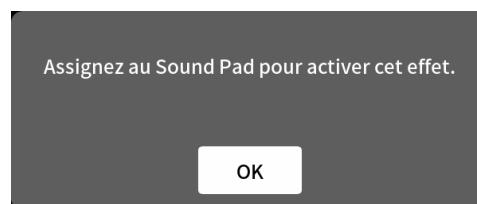

Lisez le message et touchez « OK » pour ouvrir la première page de l'écran Mode Effet.

L'écran Mode Effet a deux pages.

(Touchez le bouton [>] en bas de l'écran Mode Effet pour passer à la deuxième page.)

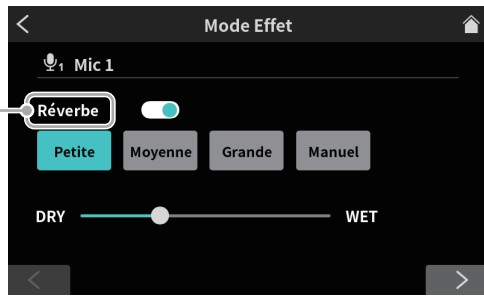

Page 1 de l'écran Mode Effet

1 Commutateur Réverb (page 31)

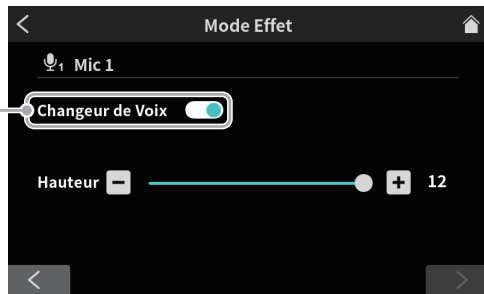

Page 2 de l'écran Mode Effet

2 Commutateur Changeur de voix (page 31)

Commutateur Réverb

La réverbération (« Réverb ») ne peut être appliquée qu'à un seul canal d'entrée. Les effets Réverb et Changeur de voix ne peuvent pas être utilisés en même temps.

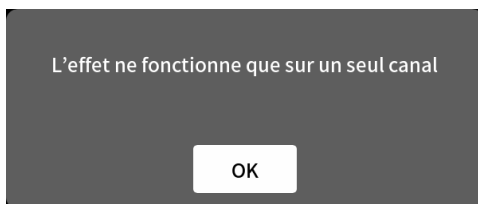

Lisez le message et touchez « OK » pour activer le commutateur et pouvoir sélectionner un des réglages de Réverb suivants. Utilisez la Réverb pour ajouter de la réverbération au son, ce qui est utile dans divers types de prestation.

- Petite** C'est le plus bas niveau de réflexions et de réverbération.
- Moyenne (par défaut)** Ce réglage se situe entre petite et grande.
- Grande** C'est le plus haut niveau de réflexions et de réverbération.
- DRY/WET** Déplacez le curseur pour régler la quantité d'effet Réverb (DRY=son sec, WET=son d'effet).
- Manuel** Permet des réglages précis de la réverbération. Touchez cette option pour activer les réglages manuels de la réverbération et afficher l'icône des réglages .



- Toucher une autre icône fait disparaître l'icône des réglages .

*Touchez l'icône des réglages  pour ouvrir l'écran Réglage manuel de la Réverb (page 31).

Commutateur Changeur de voix

Le Changeur de voix ne peut être appliqué qu'à un seul canal d'entrée. Les effets Réverb et Changeur de voix ne peuvent pas être utilisés en même temps.

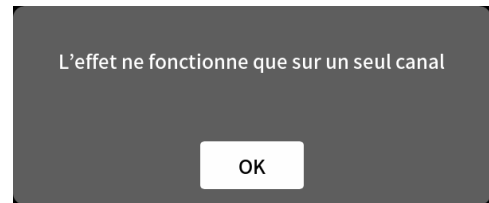

Lisez le message et touchez « OK » pour activer le commutateur et les réglages du Changeur de voix.

La fonction Changeur de voix permet de monter ou d'abaisser la hauteur du son entrant. La hauteur peut être montée ou abaissée de jusqu'à une octave.

Utilisez le curseur et les boutons – et + pour régler la Hauteur.

Réglage manuel de la réverbération (« Réverb »)

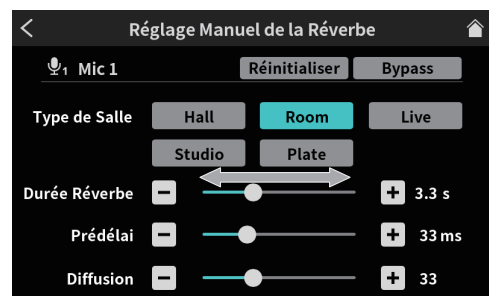

Écran Réglage manuel de la réverb

Toucher l'une des icônes de Réglage manuel de la réverb la sélectionne, la surligne et active ce réglage.

- Sélection du type de réverbération
Selon le type de réverbération, la densité et le niveau du son réverbéré changent.
 - Hall** Réverbération d'une salle de concert
 - Room** Réverbération d'une pièce
 - Live** Réverbération d'une salle de spectacle
 - Studio** Réverbération d'un studio
 - Plate** Réverbération d'une réverbération à plaque
- Réinitialiser
Touchez cette option pour rétablir les valeurs par défaut des paramètres modifiés.
- Bypass
Touchez cette option pour contourner l'effet Réverb.

Déplacez le curseur ou touchez les boutons – et + pour régler les valeurs suivantes.

- Durée Réverb
Règle le temps durant lequel se poursuivent les réverbérations. Plus grande est la valeur, plus elles durent longtemps.
- Prédélai
Règle le retard d'apparition des premières réverbérations. Plus grande est la valeur, plus les réverbérations donnent l'impression que la pièce est grande.
- Diffusion
Règle la largeur des réverbérations.

8 - Fonctions de l'écran tactile

8-2-2. Réglages USB

Touchez l'icône  pour ouvrir l'écran Niveau.

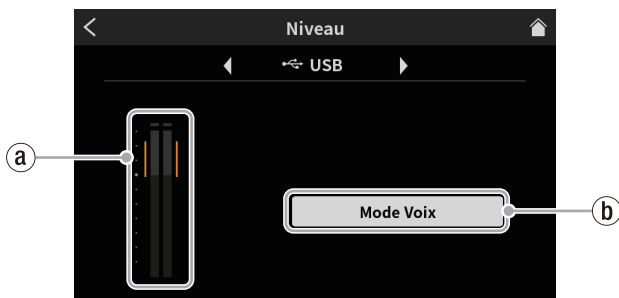

Écran Niveau

① Niveau d'entrée USB (page 32)

② Mode Voix (page 32)

8-2-2-1. Niveau d'entrée USB

Réglez l'appareil connecté par USB de façon à ce que le volume ne soit ni trop élevé ni trop faible et que le maximal reste dans la plage orange de l'indicateur de niveau.

8-2-2-2. Mode Voix

Touchez ce bouton pour ouvrir l'écran Mode Voix.

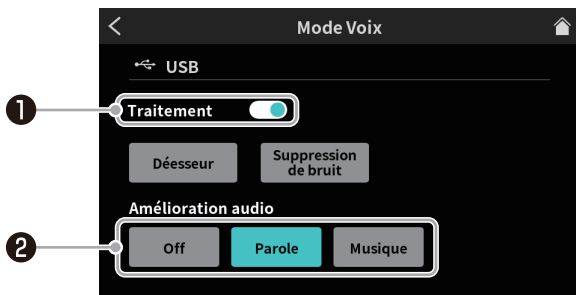

Écran Mode Voix

① Commutateur Traitement (page 32)

② Amélioration audio (page 32)

Commutateur Traitement

Touchez-le pour activer l'utilisation des effets suivants.

Déseuseur Réduit les désagréables sons sibilants de haute fréquence. Touchez cette option pour activer le Déseuseur et afficher l'icône des réglages .



- Toucher à nouveau l'icône fait disparaître l'icône des réglages .

Suppression de bruit Réduit le bruit de fond. Touchez cette option pour activer la Suppression de bruit et afficher l'icône des réglages .



- Toucher à nouveau l'icône fait disparaître l'icône des réglages .

*Touchez l'icône des réglages  pour ouvrir l'écran Réglage manuel du déseuseur ou Mode suppression de bruit (page 32).

Amélioration audio

Touchez une scène convenant au son entrant pour la sélectionner.

Off Désactive l'effet de scène.

Parole Nivelé le son des voix pour faciliter la compréhension.

Musique Fournit une reproduction claire de la musique.

Réglage manuel du déseuseur (USB)

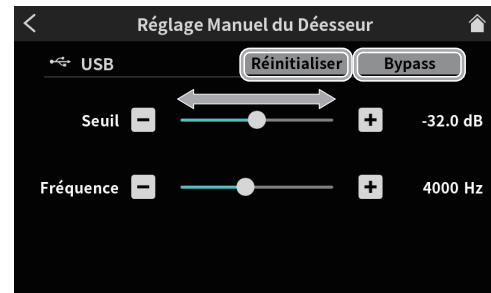

Écran Réglage manuel du déseuseur

- Réinitialiser
Touchez cette option pour rétablir les valeurs par défaut des paramètres modifiés.
- Bypass
Touchez cette option pour contourner les réglages de déseuseur.

Déplacez le curseur ou touchez les boutons – et + pour régler les valeurs suivantes.

- Seuil
Règle le niveau du seuil à partir duquel le déseuseur se déclenche. Le déseuseur réduit les sons aigus désagréables, y compris les sibilances, qui dépassent le seuil.
- Fréquence
Détermine la plage de fréquences qui sera affectée par le déseuseur. Les sons supérieurs à cette fréquence seront réduits.

Réglages du supprimeur de bruit (USB)

L'écran Mode de suppression de bruit a deux pages.

(Touchez le bouton [$>$] en bas de l'écran Mode de suppression de bruit pour passer à la deuxième page.)

La première page de l'écran Mode de suppression de bruit s'affiche en premier.

- Les réglages suivants peuvent être faits en première page de l'écran Mode de suppression de bruit.

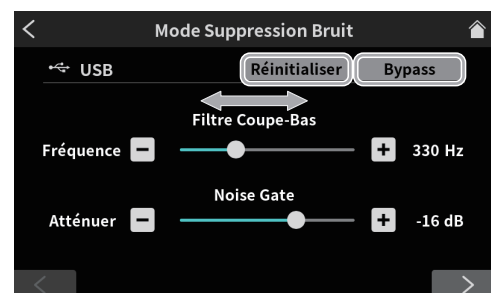

Page 1 de l'écran Mode de suppression de bruit

- Réinitialisation
Touchez cette option pour rétablir les valeurs par défaut des paramètres modifiés.
- Bypass
Touchez cette option pour contourner les réglages de suppression de bruit.

Déplacez le curseur ou touchez les boutons – et + pour régler les valeurs suivantes.

- Fréquence (Filtre coupe-bas)
Les sons inférieurs à la fréquence définie seront coupés.
- Atténuer (Noise Gate)
Règle l'ampleur de l'atténuation du volume de sortie. Les sons inférieurs au niveau seuil seront réduits au niveau voulu par ce réglage.
- Les réglages suivants peuvent être faits en deuxième page de l'écran Mode de suppression de bruit.

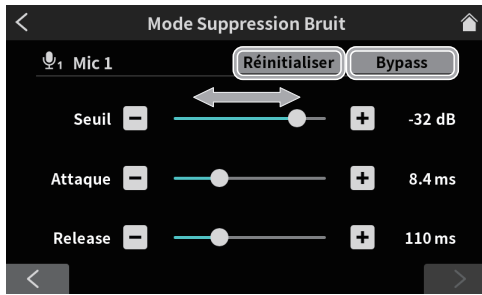

Page 2 de l'écran Mode de suppression de bruit

- **Réinitialiser**
Touchez cette option pour rétablir les valeurs par défaut des paramètres modifiés.
- **Bypass**
Touchez cette option pour contourner les réglages de suppression de bruit.

Déplacez le curseur ou touchez les boutons – et + pour régler les valeurs suivantes.

- **Seuil**
Règle le niveau du seuil à partir duquel la suppression de bruit se déclenche. Lorsque le son entrant repasse en dessous du niveau seuil, son volume est limité conformément au niveau défini avec le paramètre Atténuer.
- **Attaque**
Règle le temps nécessaire à l'obtention du niveau d'atténuation réglé à partir du moment où le volume entrant descend sous le seuil.
- **Release**
Règle le temps nécessaire à l'arrêt de l'atténuation et au retour du son à son niveau normal à partir du moment où le son entrant passe au-dessus du niveau seuil.

8-2-3. Réglages pour smartphone

Touchez l'icône de smartphone  pour ouvrir l'écran Niveau.

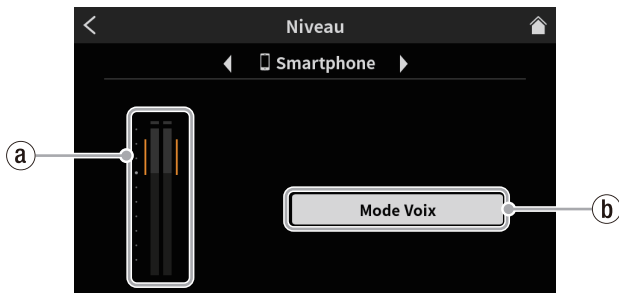

Écran Niveau

- ① **Niveau d'entrée de smartphone (page 33)**
- ② **Mode Voix (page 33)**

8-2-3-1. Niveau d'entrée de smartphone

Réglez le smartphone connecté de façon à ce que le volume ne soit ni trop élevé ni trop faible et que le maximal reste dans la plage orange de l'indicateur de niveau.

8-2-3-2. Mode Voix

Voir « Mode Voix » en page 32 pour des détails sur l'écran Mode Voix.

8-2-4. Réglages Bluetooth

Touchez l'icône  pour ouvrir l'écran Niveau.

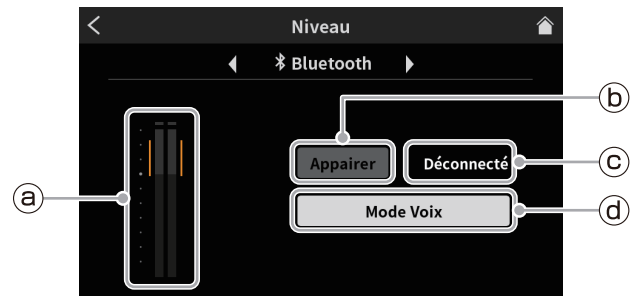

Écran Niveau

- ① **Niveau d'entrée Bluetooth (page 33)**
- ② **Appairer (page 33)**
- ③ **État de la connexion (page 33)**
- ④ **Mode Voix (page 33)**

8-2-4-1. Niveau d'entrée Bluetooth

Réglez l'appareil Bluetooth connecté de façon à ce que le volume ne soit ni trop élevé ni trop faible et que le maximal reste dans la plage orange de l'indicateur de niveau.

8-2-4-2. Appairer

Touchez ce bouton pour lancer l'appairage. Effectuez les réglages d'appairage sur l'autre appareil Bluetooth. (Voir « Connexion à des appareils Bluetooth » en page 11.)

- Nom d'appareil de cette unité : TASCAM Mixcast

8-2-4-3. Statut de connexion

- Non connecté à un appareil Bluetooth : « Déconnecté »
- Connexion en cours avec un appareil Bluetooth : « Connexion... »
- Connecté à un appareil Bluetooth : « Connecté »

8-2-4-4. Mode Voix

Voir « Mode Voix » en page 32 pour des détails sur l'écran Mode Voix.

8 - Fonctions de l'écran tactile

8-3. Réglages de lecture

Touchez l'icône Lecture ► pour ouvrir l'écran Play (lecture).



① Liste des podcasts

Affiche les noms des podcasts qui ont été enregistrés. Touchez le podcast souhaité pour le sélectionner.

② Icône Lecture

Touchez-la pour lire le podcast sélectionné. Durant la lecture, l'icône Lecture ► se change en icône Pause ||. Touchez l'icône Pause || durant la lecture pour mettre celle-ci en pause.

③ Bouton Avancé

Permet de réenregistrer par écrasement le podcast sélectionné à partir de l'endroit souhaité. Touchez-le pour ouvrir l'écran Avancé ci-dessous.

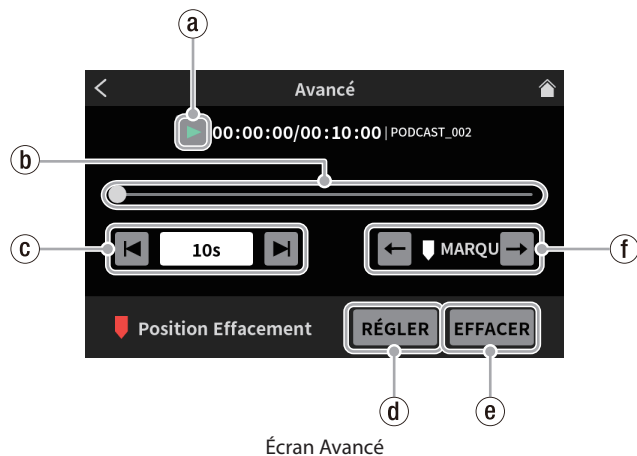

④ Icône Lecture

Touchez-la pour lire le podcast sélectionné. Durant la lecture, l'icône Lecture ► se change en icône Pause ||.

⑤ Timeline et curseur

La position de lecture peut être modifiée à volonté en déplaçant le curseur sur la timeline.

⑥ Commandes de saut dans le temps

Touchez le champ d'affichage du temps pour afficher et sélectionner un des sauts en avant/arrière suivants.

- 1 s, 5 s, 10 s (par défaut), 30 s

Après avoir sélectionné l'ampleur du saut, touchez les icônes ◀ et ▶ pour trouver la position à laquelle doit commencer l'effacement.

⑦ Bouton RÉGLER

Pressez le bouton RÉGLER pour ouvrir un message de confirmation. Touchez « OK » pour placer un marqueur à la position prévue pour le début de l'effacement.

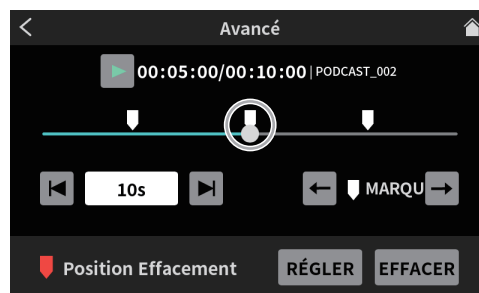

Écran Avancé

⑧ Bouton EFFACER

Permet d'effacer le marqueur (position de début de l'effacement) défini avec le bouton RÉGLER.

⑨ Commandes de saut aux marqueurs

Lorsque vous lisez un podcast auquel des marqueurs* ont déjà été ajoutés, touchez les icônes ◀ et ▶ pour faire directement sauter le curseur à ces marqueurs dans la timeline.

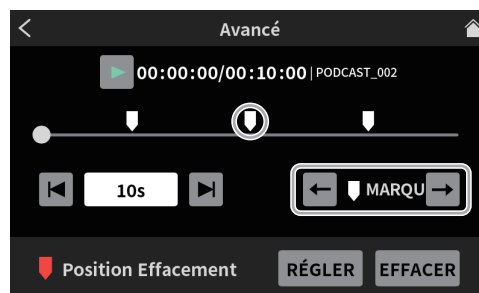

Écran Avancé

*Voir « Ajout de marqueurs pendant la lecture » en page 19 pour des informations sur les marqueurs.

⑩ Icône Renommer

Touchez-la pour ouvrir le clavier ci-dessous dans l'écran. Utilisez le clavier affiché à l'écran pour charger le nom du podcast.



Écran RENOMMER

- Touchez « Aa » sur le clavier pour alterner entre majuscules, minuscules, chiffres et symboles.
- Une fois la saisie terminée, touchez « OK » sur le clavier de l'écran pour confirmer.
- En cas d'erreur de saisie, touchez « Del » pour supprimer un caractère à la fois.

⑪ Icône de poubelle

Touchez l'icône de poubelle ☒ pour supprimer le podcast sélectionné.

8-4. Réglages de Sound Pad

Touchez l'icône Sound Pad  pour ouvrir les réglages affectés aux pads du Sound Pad dans le logiciel dédié.

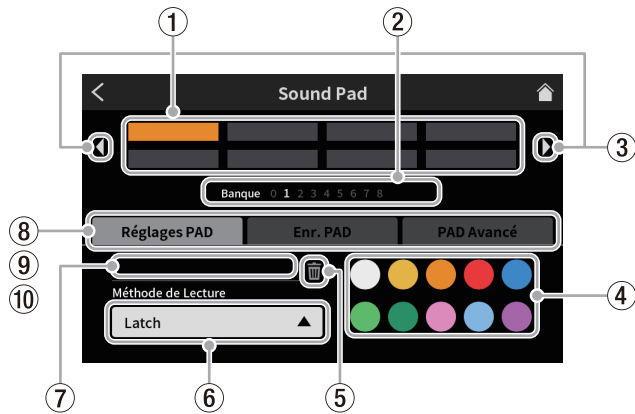

Écran Sound Pad

① Pads

Touchez un pad pour vérifier ou modifier la fonction qui lui est attribuée. Ils sont liés aux pads physiques de l'unité (⑫).

② Indicateur de banque Sound Pad

Le numéro de la banque actuellement sélectionnée est éclairé.

③ Icônes de changement de banque Sound Pad

Touchez l'icône ◀ pour passer à la banque de numéro inférieur.
Touchez l'icône ▶ pour passer à la banque de numéro supérieur.

④ Réglage de couleur du pad

La couleur du pad sélectionné peut être changée.

⑤ Icône de poubelle

Touchez cette icône pour effacer les réglages et fonctions affectés au pad sélectionné.

⑥ Méthode de lecture

Indique comment sera produit le son d'effet ou la musique de fond du pad sélectionné.

Le mode de sortie peut également être sélectionné et changé.

Touchez le bouton et sélectionnez l'une des méthodes de lecture suivantes.

Latch Pressez une fois pour lancer la lecture, et une autre fois pour l'arrêter.
Pressez à nouveau pour lire le son depuis le début. Si rien n'est fait, le fichier sera lu jusqu'à sa fin avant de s'arrêter.

Pause Pressez une fois pour lancer la lecture, et une autre fois pour la mettre en pause.
Pressez à nouveau pour reprendre la lecture. Si rien n'est fait, le fichier sera lu jusqu'à sa fin avant de s'arrêter.

RePlay Pressez une fois pour lancer la lecture. Pressez une nouvelle fois pour reprendre la lecture depuis le début. Si rien n'est fait, le fichier sera lu jusqu'à sa fin avant de s'arrêter.

One Shot Pressez une fois pour lancer la lecture. Le fichier sera lu jusqu'à sa fin.
Pour arrêter pendant la lecture, appuyez sur le pad et maintenez-le pressé.

Repeat Pressez une fois pour lancer la lecture, et une autre fois pour l'arrêter.
Pressez à nouveau pour lire le son depuis le début. Si rien n'est fait, le fichier sera lu en boucle.

Touch Le son n'est produit que tant que le pad est pressé.

⑦ Nom du fichier de la source sonore

Affiche le nom du fichier de la source sonore associée au pad.

⑧ Réglages PAD

- La couleur souhaitée peut être sélectionnée avec le réglage de couleur du pad (④). Ces couleurs sont également appliquées aux pads de l'unité (⑫).
- La façon dont sont produits les effets et la musique de fond peut être réglée avec le bouton Méthode de lecture (⑥).

⑨ Enr. PAD

Les sons d'effets sonores et la musique de fond venant de chaque signal d'entrée peuvent être capturés.

Réglez les faders de canal des signaux d'entrée que vous voulez enregistrer (⑬), et touchez le bouton « ● Rec Start » pour lancer l'enregistrement.

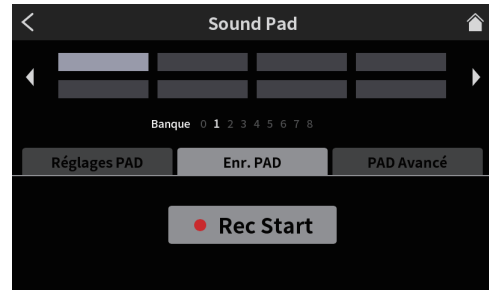

Écran Sound Pad prêt à enregistrer

- Pendant l'enregistrement, le bouton « ■ Rec Stop » est affiché. Touchez-le pour arrêter l'enregistrement.

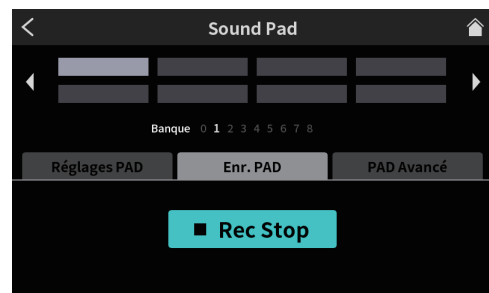

Écran Sound Pad prêt à arrêter l'enregistrement

⑩ PAD Avancé

Appliquez des réglages d'effet pour micro.

(Voir « Assignation d'effets aux pads » en page 24.)



Écran Sound Pad montrant les options avancées

- **Aucun**
Aucun réglage avancé n'est défini.
- **Bleep (Couper toutes les autres entrées)**
Déclenche un bip sonore.
Par exemple, lorsque le bip sonore est assigné à un pad, un son que vous ne voulez pas enregistrer peut être remplacé par ce bip aussi longtemps que le pad est pressé.

NOTE

Le bip sonore est produit à un volume fixe.

(Il n'est pas affecté par le fader de canal du pad.)

8 - Fonctions de l'écran tactile

- Effet

Les réglages effectués en écran Mode Effet, comme expliqué dans voir « Réglages des micros » en page 27, peuvent être assignés aux pads.

Par exemple, un son réglé avec la fonction Changeur de voix dans l'écran Mode Effet pour l'entrée Mic Input 1 peut être assigné à un pad, et ce son peut être produit aussi longtemps que le pad reste pressé pendant l'enregistrement.

8-5. Réglages Hardware

Touchez l'icône Réglages Hardware  pour accéder aux réglages suivants.

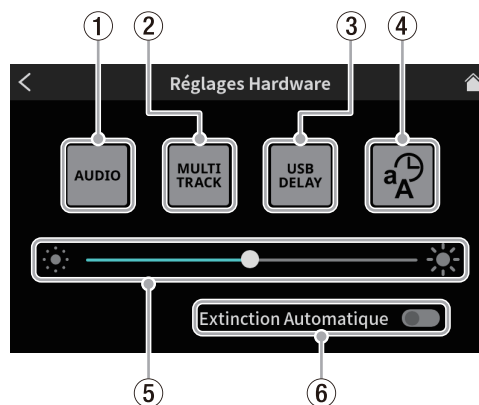

Écran Réglages Hardware

- ① AUDIO (page 36)
- ② MULTITRACK (Multipiste) (page 37)
- ③ USB DELAY (Délai USB) (page 37)
- ④ Autres réglages (page 37)
- ⑤ Réglage de luminosité (page 38)
- ⑥ EXTINCTION AUTOMATIQUE (page 38)

8-5-1. AUDIO

Touchez l'icône AUDIO  pour ouvrir l'écran Paramètres Audio.

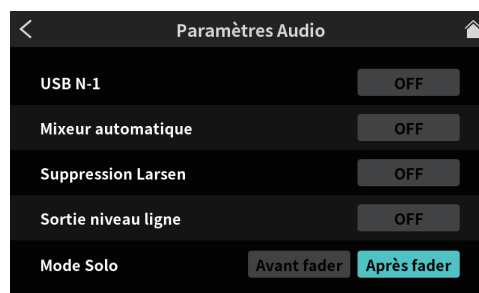

Écran Paramètres Audio

8-5-1-1. USB N-1

Options : ON, OFF (par défaut)

En activant cette fonction lors d'une interview téléphonique ou d'un enregistrement à distance au moyen d'un smartphone ou d'un ordinateur, il est possible d'empêcher le retour du son enregistré et donc la production d'un écho à l'autre extrémité de la ligne.

8-5-1-2. Mixeur automatique

Options : ON (par défaut), OFF

Activer cette fonction entraîne des réglages automatiques pour maintenir le son produit à un niveau fixe tout en conservant la balance des entrées.

8-5-1-3. Suppression Larsen

Options : ON, OFF (par défaut)

Activer cette fonction met automatiquement en service les commutateurs MUTE des canaux dont les entrées saturent, supprimant ainsi le Larsen causé par le son des enceintes repris au travers des micros.

8-5-1-4. Sortie niveau ligne

Options : ON, OFF (par défaut)

Activer cette fonction maintient les sorties MONITOR OUT et LINE OUT à un niveau standard et désactive le bouton MONITOR OUT (⑤) en face supérieure de l'unité. Ce réglage revient sur OFF après extinction de l'unité.

8-5-1-5. Mode Solo

Options : Avant fader, Après fader (par défaut)

Lorsqu'Avant fader est sélectionné, les sons entrants peuvent être entendus avant d'être affectés par les réglages de fader et de mute.

8-5-2. MULTIPISTE

Touchez l'icône MULTITRACK  pour ouvrir l'écran Multipiste.



Écran Multipiste

8-5-2-1. Enr. Multi SD

Options : ON (par défaut), OFF

Sur ON, 14 canaux, incluant toutes les entrées et le mixage stéréo, seront enregistrés. Sur OFF, seul le mixage stéréo sera enregistré.

8-5-2-2. Bypass Effet

Options : ON, OFF (par défaut)

Sur ON, le signal audio pris avant fader sera enregistré en multipiste. Le mixage stéréo enregistrera lui le signal audio après fader, incluant les effets.

NOTE

Ces réglages sont également appliqués au son produits par USB.

8-5-3. DÉLAI USB

Touchez l'icône USB DELAY  pour ouvrir l'écran Délai USB.

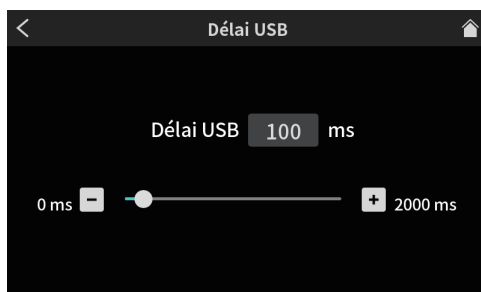

Écran Délai USB

- Utilisez le curseur et les boutons [-] et [+] pour régler le temps de Délai USB. (La valeur par défaut est « 0 ».)
- Le signal de mixage stéréo est retardé du temps défini.

8-5-3-1. Explication de la fonction Délai USB

Lors du streaming en live sur Internet, des décalages se produisent parfois entre les images et le son diffusés lorsque la vidéo et l'audio sont capturés par des appareils différents.

Si la vidéo est en retard par rapport à l'audio, un délai de décalage peut être ajouté intentionnellement au son de la sortie USB pour corriger ce décalage entre le son et l'image.

8-5-4. Autres réglages

Touchez l'icône Autres réglages  pour ouvrir l'écran Autres.



Écran Autres

- Ⓐ Langues (page 37)
- Ⓑ Réglage Date/Heure (page 37)
- Ⓒ Réinitialisation Usine (page 37)
- Ⓓ Version de firmware (page 37)

8-5-4-1. Langues

Sélectionnez la langue utilisée pour les menus et les messages.

Options

- English : affichage en anglais (réglage par défaut)
- 日本語 : affichage en japonais
- Français : affichage en français
- Español : affichage en espagnol
- Deutsch : affichage en allemand
- Italiano : affichage en italien
- Русский язык : affichage en russe
- 中文 : affichage en chinois
- 한글 : affichage en coréen

8-5-4-2. Réglage Date/Heure

Touchez ce bouton pour ouvrir l'écran Réglage Date/Heure représenté ci-dessous.



Écran Réglage Date/Heure

Balayez verticalement l'année (les deux derniers chiffres du calendrier occidental), le mois, la date et l'heure pour les régler. Après avoir vérifié les valeurs ainsi saisies, touchez le bouton « OK » pour confirmer.

8-5-4-3. Réinitialisation Usine

Touchez ce bouton pour restaurer les valeurs d'usine par défaut des divers réglages conservés dans la mémoire de l'unité.

Le toucher ouvre un message de confirmation. Touchez « OK » pour lancer la réinitialisation.

8-5-4-4. Version de firmware

Affiche la version actuelle du firmware.

8 - Fonctions de l'écran tactile

8-5-5. Réglage de luminosité

Déplacez le curseur vers la gauche et la droite pour changer la luminosité de l'écran tactile et des LED de l'unité.

- Déplacez le curseur vers la gauche (vers ☹️) pour les atténuer ou vers la droite (vers 😊) pour les rendre plus lumineux.

8-5-6. Extinction automatique

Lorsque le commutateur Extinction Automatique est activé, l'unité s'éteint automatiquement après 30 minutes sans détecter aucun signal entrant* (supérieur à -60 dB FS) ni aucune opération.

- Nous recommandons de laisser le commutateur Extinction Automatique normalement désactivé pendant l'utilisation.

*Même en cas de connexion par Bluetooth ou USB, l'unité s'éteint automatiquement au bout du temps indiqué ci-dessus si aucun signal audio n'est reçu.

8-6. Réglages SD

Touchez l'icône Réglages SD  pour accéder aux réglages suivants.

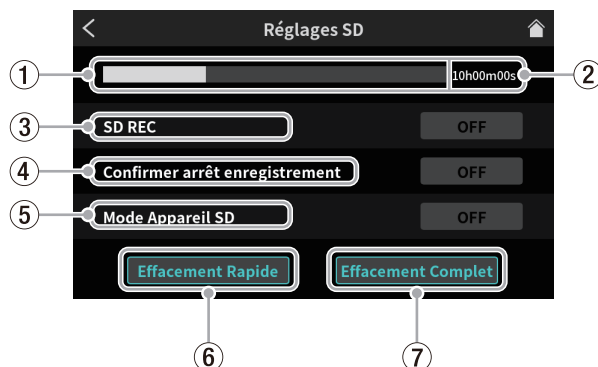

Écran Réglages SD

- ① Espace disponible sur la carte SD (page 38)
- ② Temps d'enregistrement restant sur la carte SD (page 38)
- ③ SD REC (page 38)
- ④ Confirmer arrêt enregistrement (page 38)
- ⑤ Mode Appareil SD (page 38)
- ⑥ Effacement rapide (page 39)
- ⑦ Effacement complet (page 39)

8-6-1. Espace occupé sur la carte SD

Cette barre affiche l'espace mémoire occupé sur la carte SD.

8-6-2. Temps d'enregistrement restant sur la carte SD

Affiche le temps d'enregistrement encore permis par la carte SD.

8-6-3. SD REC

Options : ON (par défaut), OFF

- Avec un réglage ON, les podcasts sont enregistrés sur la carte SD. Avec un réglage OFF, les podcasts ne sont pas enregistrés sur la carte SD.
- Désactivez cette fonction pour n'enregistrer que sur le logiciel dédié connecté à cette unité.

8-6-4. Confirmer arrêt enregistrement

Options : ON (par défaut), OFF

Avec un réglage ON, un message de confirmation s'affiche lors de l'arrêt de l'enregistrement d'un podcast.

8-6-5. Mode Appareil SD

Options : ON, OFF (par défaut)

Avec un réglage ON, la carte SD de cette unité peut être utilisée comme mémoire de masse USB pour un autre appareil connecté par USB.

Toucher ce bouton ouvre le message suivant.



ATTENTION

Pour éviter toute perte de données, suivez les procédures de retrait des supports sur l'ordinateur avant de retirer une carte SD de l'unité ou de toucher le bouton Sortir.

- Touchez « Sortir » pour sortir du Mode appareil SD.

NOTE

- Si l'utilisation comme stockage de masse USB ne fonctionne pas correctement avec un appareil Android, activez le Mode Appareil SD sur cette unité avant de la connecter à l'appareil Android.

En outre, il existe un problème avec certains appareils Android qui ne reconnaissent pas cette unité comme un support de stockage de masse USB.

Pour plus de détails, voir le site mondial TEAC (<https://teac-global.com/>).

- Lorsque la connexion est établie, cette unité apparaît comme le lecteur « Mixcast4 » sur l'appareil connecté par USB.
 - Elle apparaîtra dans l'Explorateur sous Windows et sur le bureau sous macOS.
 - Elle apparaîtra dans l'appli Fichier sur les appareils iOS.
- Les fonctions d'enregistrement et de lecture de cette unité ne peuvent pas être utilisées lorsqu'elle est en Mode Appareil SD.

8-6-6. Effacement rapide

Cela formate rapidement la carte SD.

Toucher ce bouton ouvre le message suivant.

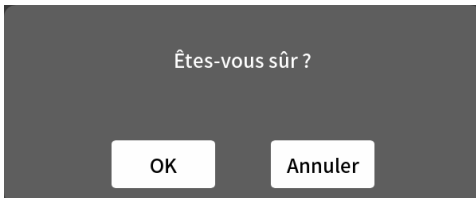

Touchez « OK » pour lancer le formatage rapide.

8-6-7. Effacement complet

Cela formate complètement la carte SD.

Touchez ce bouton ouvre le message suivant.

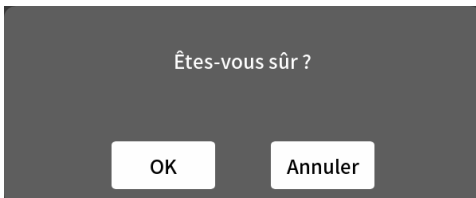

Touchez « OK » pour lancer le formatage complet.

NOTE

- L'effacement rapide et l'effacement complet suppriment toutes les données de la carte SD.
- Les vitesses d'écriture sur les cartes SD et autres supports de stockage à mémoire flash tendent à diminuer après de multiples écritures. Si la vitesse d'écriture diminue, cela peut avoir un impact négatif sur l'enregistrement.

Utiliser la fonction Effacement complet de cette unité devrait rétablir la vitesse d'écriture de la carte SD. *

Pour cette raison, nous vous recommandons d'utiliser la fonction Effacement complet dans les cas suivants.

- Chaque fois que la carte a été complètement remplie
- À intervalles réguliers (environ une fois par mois)
- Avant de lancer des enregistrements importants

*L'état de la carte SD (y compris les mauvais fonctionnements et son âge) peuvent empêcher le rétablissement de la vitesse d'écriture initiale.

9 - Messages d'erreur

Ci-dessous se trouve une liste des messages pouvant apparaître en cas d'erreur.

Référez-vous à cette liste si un de ces messages apparaît sur l'unité et si vous voulez en connaître la signification ou choisir une réponse appropriée.

Message	Signification et réponse
Carte invalide Changer de carte	Il y a quelque chose d'anormal concernant la carte. Changez de carte.
Carte protégée Changer de carte	La carte SD est protégée contre l'écriture. Désactivez la protection de la carte SD contre l'écriture.
Carte protégée	
Erreur MBR Initialis.carte Etes-vous sûr?	La carte SD n'est pas correctement formatée ou bien la carte est endommagée. Changez la carte SD ou touchez le bouton OK pour formater la carte quand ce message apparaît. Le formatage effacera toutes les données de la carte SD.
Erreur format Formater carte Etes-vous sûr?	
Pas de carte	Aucune carte SD n'est chargée. Insérez une carte SD enregistrable.
Fich. non trouvé Etes-vous sûr?	Le fichier n'a pu être trouvé ou est peut-être endommagé. Vérifiez le fichier concerné.
Fichier absent	
Fich. non trouvé Créer système Etes-vous sûr?	Un fichier système requis pour utiliser cette unité est manquant. Un fichier système nécessaire peut également être non valide.
Système invalide Créer système Etes-vous sûr?	Si ce message apparaît, touchez le bouton OK pour créer un fichier système.
Temps dépassé	Le temps dévolu à l'écriture sur la carte SD est dépassé et l'enregistrement a été arrêté. Les performances d'écriture sur la carte SD se sont dégradées. Exécutez un formatage complet ou changez de carte SD.
Erreur écriture Enreg.continue	Le temps dévolu à l'écriture sur la carte SD est dépassé. Cela a entraîné l'interruption du son et la production de bruit.
Maxim.fichiers	Le nombre total de dossiers et fichiers dépasse la limite de 5000. Supprimez les dossiers et fichiers inutiles ou transférez-les sur un ordinateur.
Carte pleine	La carte SD n'a plus d'espace libre.
Taille fich.max	L'enregistrement s'est arrêté car sa durée a atteint 24 heures.
Erreur nom fich.	Le nom du fichier est soit non valide, soit trop long. Changez le nom du fichier
Nom fich.exist.	Un fichier portant le même nom existe déjà. Changez le nom du fichier
Erreur carte FATAL	La carte SD ne peut pas être correctement reconnue. Remplacez la carte SD.
NOMBR MAX.DE MARQUEURS ATTEINT	Le nombre total de marqueurs a atteint la limite de 99.
Régler SD REC sur ON.	Réglez SD REC sur ON pour activer l'enregistrement remplaçant.
Pas de connexion USB	Le bouton d'enregistrement a été pressé alors qu'il n'y avait pas de connexion USB et que SD REC était réglé sur Off.
Erreur Rom Syst.	Si une de ces erreurs survient, éteignez l'unité et rallumez-la. Si le message d'erreur continue de s'afficher fréquemment, veuillez contacter le magasin dans lequel vous avez acheté cette unité ou un service après-vente TASCAM.
Effacer erreur Etes-vous sûr?	
Non continué	
Erreur fichier	
Echec écriture	
Erreur lecteur	
Erreur Syst.XX FATAL (XX est un nombre.)	
Accès impossible	

Si vous avez des problèmes de fonctionnement avec cette unité, veuillez essayer ce qui suit avant de solliciter une réparation.

Si ces mesures ne résolvent pas le problème, veuillez contacter le magasin dans lequel vous avez acheté l'unité ou le service d'assistance clientèle TASCAM.

L'unité ne se met pas sous tension

- Vérifiez que la fiche d'alimentation et les autres connecteurs sont bien complètement insérés.

La carte SD n'est pas reconnue

- Vérifiez que la carte SD est complètement insérée.
- La carte SD chargée est-elle prise en charge par l'unité ? Vérifiez que les cartes SD sont bien prises en charge avant de les utiliser.
- Vérifiez que la carte SD utilisée est correctement formatée. Sauvegardez les données nécessaires dans un ordinateur ou un autre appareil et formatez à nouveau la carte SD.
- Si l'unité ne répond plus aux commandes après le chargement d'une carte SD, c'est qu'un problème se produit au niveau de la connexion de la carte SD. Retirez et réinsérez la carte SD.

Aucun son n'est produit

- Vérifiez que les boutons MONITOR OUT et/ou PHONES **1** – **4** ainsi que les faders sont montés à des niveaux appropriés.
- Est-ce que l'une des touches SOLO ou MUTE de canal est activée ?
- Vérifiez que les micros et autres sources audio sont correctement connectés aux prises d'entrée.
- Vérifiez que les réglages de niveau d'entrée et de source audio sont corrects. Contrôlez à nouveau les réglages des entrées et des équipements connectés.
- Y a-t-il un système d'écoute correctement connecté aux prises MONITOR OUT ou LINE OUT ? Le système d'écoute externe est-il correctement configuré ? (Voir « Branchement d'appareils d'enregistrement et de moniteurs » en page 11.)

Le son que j'essaie d'enregistrer souffre de distorsion

- Vérifiez que les niveaux d'entrée des canaux sont appropriés. Vérifiez que les niveaux des sources d'entrée ne sont pas trop hauts.
- Vérifiez que le Mode Voix de chaque entrée est approprié.
- Vérifiez que les faders des canaux et le bouton MONITOR OUT ne sont pas réglés trop haut.
- Le niveau d'écoute est-il trop élevé, entraînant une distorsion du système d'écoute ?

L'enregistrement est impossible

- Vérifiez qu'il y a encore assez d'espace libre sur la carte SD.
- L'enregistrement devient impossible lorsque le nom du podcast atteint « PODCAST_999 ».

La lecture est impossible

- Vérifiez que le fichier utilise la fréquence d'échantillonnage (48 kHz) et la résolution binaire (24 bit) acceptées par cette unité.

Il y a du bruit

- Vérifiez que les câbles de connexion n'ont pas de faux contacts.
- Si cette unité se trouve à proximité d'un téléviseur, d'un récepteur de radio, d'un amplificateur de puissance ou d'un autre appareil à gros transformateur, du bruit peut être produit par cet appareil ou d'autres appareils à proximité. (Voir « Précautions concernant l'emplacement et l'emploi » dans le mode d'emploi.)

Le son par Bluetooth se coupe ou souffre de bruit

- Y a-t-il à proximité des appareils en réseau local (LAN) sans fil, d'autres appareils Bluetooth, des fours à micro-ondes ou équipements similaires ? Gardez ces appareils aussi loin que possible pendant l'utilisation.
- Essayez de réduire la distance entre cette unité et l'autre appareil Bluetooth. Essayez de changer la position de cette unité et de l'autre appareil Bluetooth.
- Selon les réglages de l'appareil connecté par Bluetooth, l'utilisation d'applications autres que destinées à la lecture de musique peut entraîner une interruption du son. Dans ce cas, cessez d'utiliser d'autres applis que celles servant à la lecture de la musique.

Impossible de se connecter ou communication interrompue avec le Bluetooth

- Vérifiez que l'autre appareil Bluetooth est en service, de même que sa fonction Bluetooth.
- Vérifiez que l'autre appareil Bluetooth n'est pas trop éloigné. Y a-t-il par exemple des murs ou autres obstacles entre cette unité et l'autre appareil Bluetooth ?
- Essayez de changer la position de cette unité et de l'autre appareil Bluetooth.
- Éteignez l'unité et rallumez-la.
- Effacez l'enregistrement de l'appairage du « TASCAM Mixcast » dans l'autre appareil Bluetooth et essayez à nouveau d'appairer l'unité avec lui. (Voir « Connexion à des appareils Bluetooth » en page 11.)

Impossible de s'appairer avec un autre appareil Bluetooth

- Vérifiez que l'autre appareil Bluetooth prend en charge l'A2DP.
- Vérifiez que l'autre appareil Bluetooth est dans un état autorisant la transmission. Pour des détails, consultez le mode d'emploi de cet appareil Bluetooth.
- Éteignez à la fois cette unité et l'autre appareil Bluetooth. Ensuite, rallumez-les tous les deux et essayez à nouveau de les appairer.
- Éteignez les appareils Bluetooth autres que celui que vous essayez d'appairer.
- Effacez l'enregistrement de l'appairage du « TASCAM Mixcast » dans l'autre appareil Bluetooth et essayez à nouveau d'appairer l'unité avec lui. (Voir « Connexion à des appareils Bluetooth » en page 11.)

Un ordinateur ne reconnaît pas l'unité lorsqu'elle est connectée par USB

- Cette unité ne peut pas être utilisée avec l'USB 1.1. Utilisez un port USB 2.0 ou USB 3.0.
- N'utilisez pas de concentrateur (hub) USB avec cette unité. Connectez toujours l'unité directement à un port USB de l'ordinateur.
- Si les méthodes ci-dessus ne résolvent pas le problème, connectez l'unité à un autre port USB de l'ordinateur.

Un Larsen se produit en cas de connexion par USB

- Un Larsen (accrochage acoustique dû à une boucle de rétroaction) peut se produire en fonction des réglages. Mélanger le son entrant dans l'unité avec le son de l'ordinateur et renvoyer le tout à l'ordinateur puis à l'unité entraîne la répétition et l'amplification du son. Lorsque vous utilisez une station de travail audionumérique (DAW) ou un autre logiciel d'enregistrement, désactivez l'écoute de contrôle d'entrée pour tous les canaux.

10 - Guide de dépannage

Des bruits se produisent ou le son subit des coupures en cas de connexion par USB

Lorsque du bruit et des pertes de signal se produisent lors de l'utilisation de ce produit, la cause est souvent une charge excessive du processeur de l'ordinateur connecté. En particulier, un réseau local sans fil ou un logiciel antivirus fonctionnant en arrière-plan peuvent par exemple provoquer des bruits et des pertes de son notables.

Veuillez essayer les contre-mesures de base suivantes.

NOTE

Selon le système, des problèmes de compatibilité avec l'ordinateur peuvent empêcher le bon fonctionnement.

Veuillez comprendre au préalable qu'il n'existe pas de solution parfaite pour garantir une utilisation sans problème avec tout ordinateur.

● Liste de contrôle en cas de bruit ou de perte de son

Connectez cette unité par USB directement à l'ordinateur.* N'utilisez pas de concentrateur (hub) USB.

Faites redémarrer l'ordinateur avant de commencer.

*Si vous utilisez un ordinateur de bureau, débranchez tous les périphériques USB autres que cette unité, un clavier et une souris. Si vous utilisez un ordinateur portable, débranchez tous les périphériques USB autres que cette unité.

1. Vérifiez que le système d'exploitation est compatible avec ce produit. Effectuez toujours toutes les mises à jour du système d'exploitation et utilisez sa dernière version.
2. Vérifiez que vous utilisez bien la dernière version du firmware du produit.
3. Si vous utilisez un logiciel employant le pilote ASIO sous Windows, vérifiez que vous utilisez bien la dernière version du pilote.
4. Sous Windows, désactivez tous les périphériques autres que celui-ci pour « Enregistrement » et « Lecture » dans les paramètres de son de Windows (Panneau de configuration Son).
5. Si vous utilisez Windows, vérifiez les paramètres d'alimentation.
 - Dans les « paramètres USB », réglez « Paramètre de la suspension sélective USB » sur « Désactivée ».
 - Réglez « Gestion de l'alimentation du processeur », « État minimal du processeur » sur « 100 % ».
6. Ajustez la taille de la mémoire tampon.

Augmentez ou diminuez pas à pas la valeur de réglage par défaut de 256.

Avec un logiciel qui utilise le pilote ASIO, ouvrez le panneau de configuration à partir du logiciel.
7. Changez le port USB et le câble USB.

Essayez de vous connecter à un port USB 2.0 de l'ordinateur s'il en possède un.
8. Si vous utilisez macOS, essayez de réinitialiser la NVRAM (ou PRAM) et le contrôle de gestion du système (SMC).
 - <https://support.apple.com/fr-fr/HT204063>
 - <https://support.apple.com/fr-fr/HT201295>
9. Arrêtez les logiciels antivirus et autres logiciels exécutés en tâche de fond, et désactivez le réseau local sans fil. Ensuite, vérifiez si le problème persiste.

11 - Caractéristiques techniques et valeurs nominales

Caractéristiques techniques de l'enregistreur

Supports d'enregistrement

Cartes SD	(64 Mo–2 Go)
Cartes SDHC	(4 Go–32 Go)
Cartes SDXC	(48 Go–512 Go)

Formats d'enregistrement/lecture

WAV	48 kHz, 24 bit, stéréo 2 canaux/polyphonique 14 canaux (format BWF)
-----	---

Canaux enregistrables

14 canaux au maximum (12 canaux + mixage stéréo)

Valeurs d'entrée audio analogique

Prises MIC INPUT (1–4)

Connecteurs	Prises mixtes XLR/jack TRS
XLR	XLR–3–31 (1 : masse, 2 : point chaud, 3 : point froid)
Jack TRS	Jacks 6,35 mm TRS standard (pointe : point chaud, bague : point froid, manchon : masse)
Niveau d'entrée maximal	+10 dBu (avec NIVEAU au minimum)
Niveau d'entrée nominal	–10 dBu (avec NIVEAU au minimum)
Niveau d'entrée minimal	–76,5 dBu (avec NIVEAU au maximum)
Plage de gain	66,5 dB
Impédance d'entrée	2,1 k Ω

Prise PHONES (TRRS) 1 (norme CTIA)

Connecteur	Mini-jack 3,5 mm 4 points
Niveau d'entrée maximal	+4 dBu (avec NIVEAU au minimum)
Niveau d'entrée nominal	–16 dBu (avec NIVEAU au minimum)
Niveau d'entrée minimal	–82,5 dBu (avec NIVEAU au maximum)
Plage de gain	66,5 dB
Impédance d'entrée	2 k Ω

Prise LINE IN (TRRS) (norme CTIA)

Connecteur	Mini-jack 3,5 mm 4 points
Niveau d'entrée maximal	+8 dBV
Niveau d'entrée nominal	–12 dBV
Impédance d'entrée	12 k Ω

Prises LINE IN L/R (symétriques)

Connecteurs	Jacks 6,35 mm 3 points (pointe : point chaud, bague : point froid, manchon : masse)
Niveau d'entrée maximal	+24 dBu
Niveau d'entrée nominal	+4 dBu
Impédance d'entrée	11 k Ω

Valeurs de sortie audio analogique

Prises PHONES 1 – 4)

Connecteurs	Jacks 6,35 mm stéréo standard
Puissance de sortie maximale	45 mW+ 45 mW (DHT+B de 0,1 % ou moins, sous charge de 32 Ω)

Prise PHONES (TRRS) 1 (norme CTIA)

Connecteur	Mini-jack 3,5 mm 4 points
------------	---------------------------

- La sortie PHONES (TRRS) 1 dérive de la sortie PHONES 1.

Prise LINE OUT (TRRS) (norme CTIA)

Connecteur	Mini-jack 3,5 mm 4 points
Niveau de sortie maximal	–25 dBu
Niveau de sortie nominal	–45 dBu
Impédance de sortie	100 Ω

Prises MONITOR OUT L/R (symétriques)

Connecteurs	Jacks 6,35 mm 3 points (pointe : point chaud, bague : point froid, manchon : masse)
Niveau de sortie maximal	+20 dBu
Niveau de sortie nominal	+0 dBu
Impédance de sortie	200 Ω

Prise LINE OUT

Connecteur	Mini-jack 3,5 mm stéréo
Niveau de sortie maximal	+6 dBV
Niveau de sortie nominal	–14 dBV
Impédance de sortie	200 Ω

Performances audio

Bruit rapporté à l'entrée d'ampli micro (EIN)

–125 dBu ou moins (termination de 150 Ω , NIVEAU au maximum)

Réponse en fréquence

Prises d'entrée micro (1–4)	20 Hz – 20 kHz +0,3 dB/–0,3 dB (JEITA)
-----------------------------	--

Rapport signal/bruit

101 dB	(Prises d'entrée micro (1–4), faders des canaux à 0, filtre passe-bas SPCL 20 kHz + pondération A)
--------	--

Distorsion

0,003 %	(Prises d'entrée micro (1–4), onde sinusoïdale à 1 kHz, faders des canaux à 0, filtre passe-bas SPCL 20 kHz)
---------	--

Diaphonie

95 dB ou plus	Note : conditions de mesure conformes à la norme JEITA CP-2905B.
---------------	--

- 0 dBu = 0,775 Vrms
- 0 dBV = 1 Vrms

11 - Caractéristiques techniques et valeurs nominales

Durées d'enregistrement (en heures : minutes)

Format d'enregistrement		TAILLE	
		4 Go	8 Go
WAV 24 bit/48 kHz	14 canaux	0:35	1:10
	2 canaux	4:07	8:15

- Les durées d'enregistrement ci-dessus ne sont pas des durées d'enregistrement en continu. Ce sont les durées d'enregistrement totales sur des cartes SD/SDHC/SDXC.

Caractéristiques USB

Connecteur	USB Type-C
Formats	USB 2.0 High-Speed, Classe de stockage de masse/ USB audio Classe 2.0 (nativement compatible USB)

USB audio

Fréquence d'échantillonnage	48 kHz
Résolution en bits	24 bit
Nombre d'entrées	14 canaux (sortant de cette unité)
Nombre de sorties	2 canaux (entrant dans cette unité)

Bluetooth

Classe de sortie : 2 (distance de transmission sans obstacle d'environ 10 m*)

Profil pris en charge : A2DP

Codecs A2DP pris en charge : SBC, AAC

Protection de contenu A2DP prise en charge : SCMS-T

*Cette distance de transmission est une estimation. La distance de transmission peut varier en fonction de l'environnement et des ondes radio présentes.

Configurations informatiques requises

Consultez le site mondial TEAC (<https://teac-global.com>) pour les informations les plus récentes sur les systèmes d'exploitation pris en charge. Le fonctionnement avec chaque système d'exploitation a été confirmé sur des configurations de système standard répondant aux conditions suivantes.

Le fonctionnement n'est cependant pas garanti avec tous les systèmes remplissant ces conditions.

Windows

Système d'exploitation pris en charge

Windows 10 64 bit

Configuration informatique requise

Ordinateur sous Windows avec USB 2.0 (ou supérieur)

Note : le fonctionnement n'est pas garanti en cas d'utilisation du pilote TASCAM avec des processeurs ARM64.

Mac

Systèmes d'exploitation pris en charge

macOS Big Sur (11)
macOS Catalina (10.15)

Configuration informatique requise

Mac avec USB 2.0 (ou supérieur)

Appareils iOS/iPadOS

iOS 14 / iPadOS 14
iOS 13 / iPadOS 13

Appareils Android

Android 11
Android 10

*La compatibilité a été confirmée, mais cela ne garantit pas le fonctionnement avec tous les appareils.

Autres

Alimentation

Adaptateur secteur dédié (PS-P1220E NUT), CC 12 V

Consommation électrique

12,5 W (maximum)

Poids

2,55 kg

Plage de température de fonctionnement

0 – 40 °C

Dimensions

374,8 × 56,5 × 263,6 mm
(largeur × hauteur × profondeur, sauf parties saillantes)
374,8 × 71,2 × 266,7 mm
(largeur × hauteur × profondeur, avec parties saillantes)

11 - Caractéristiques techniques et valeurs nominales

Dessins avec cotes



Schéma synoptique



Sound Pad 1-8

Schéma des niveaux

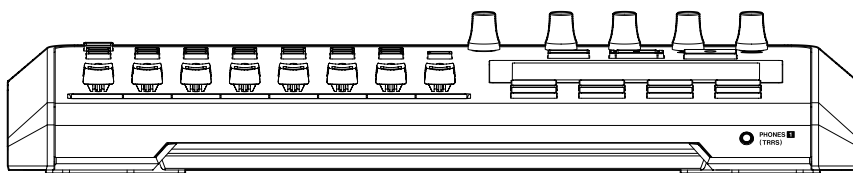
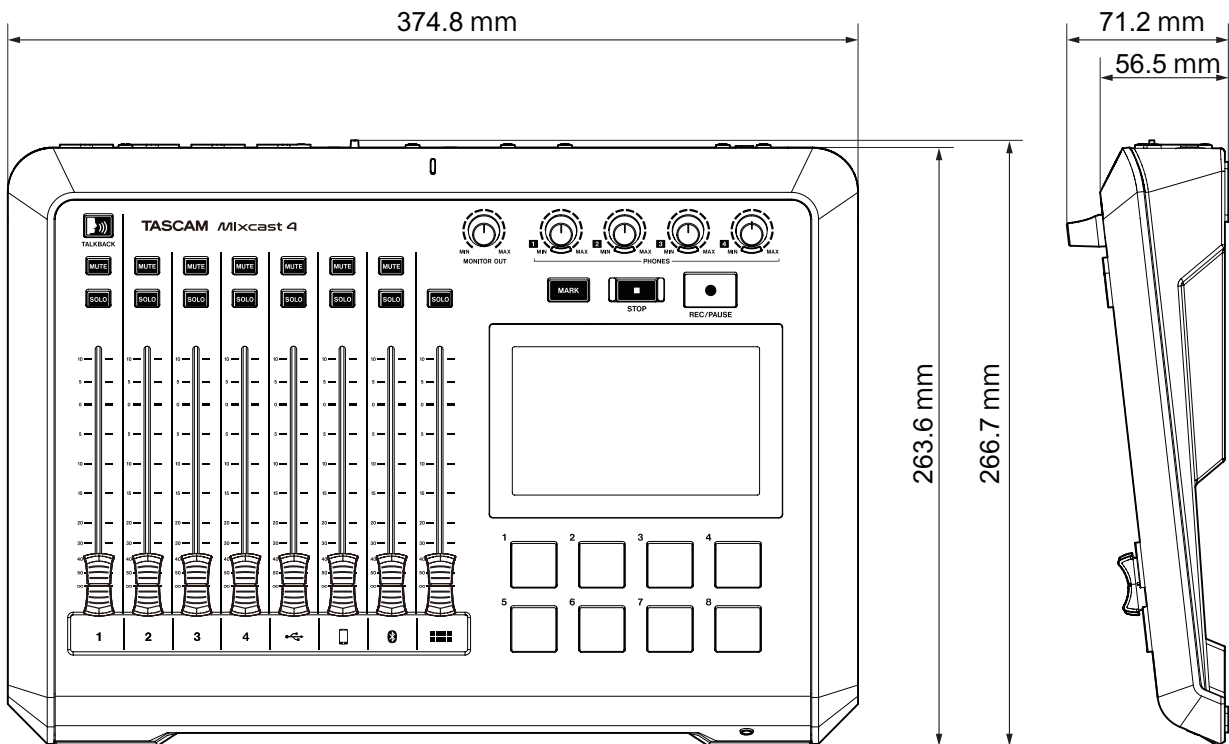
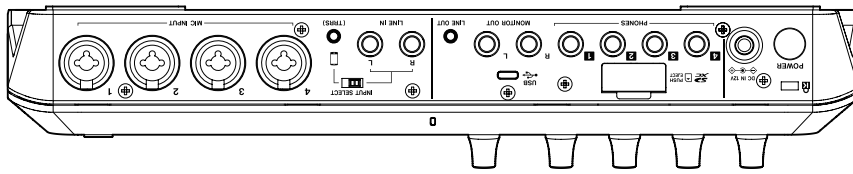
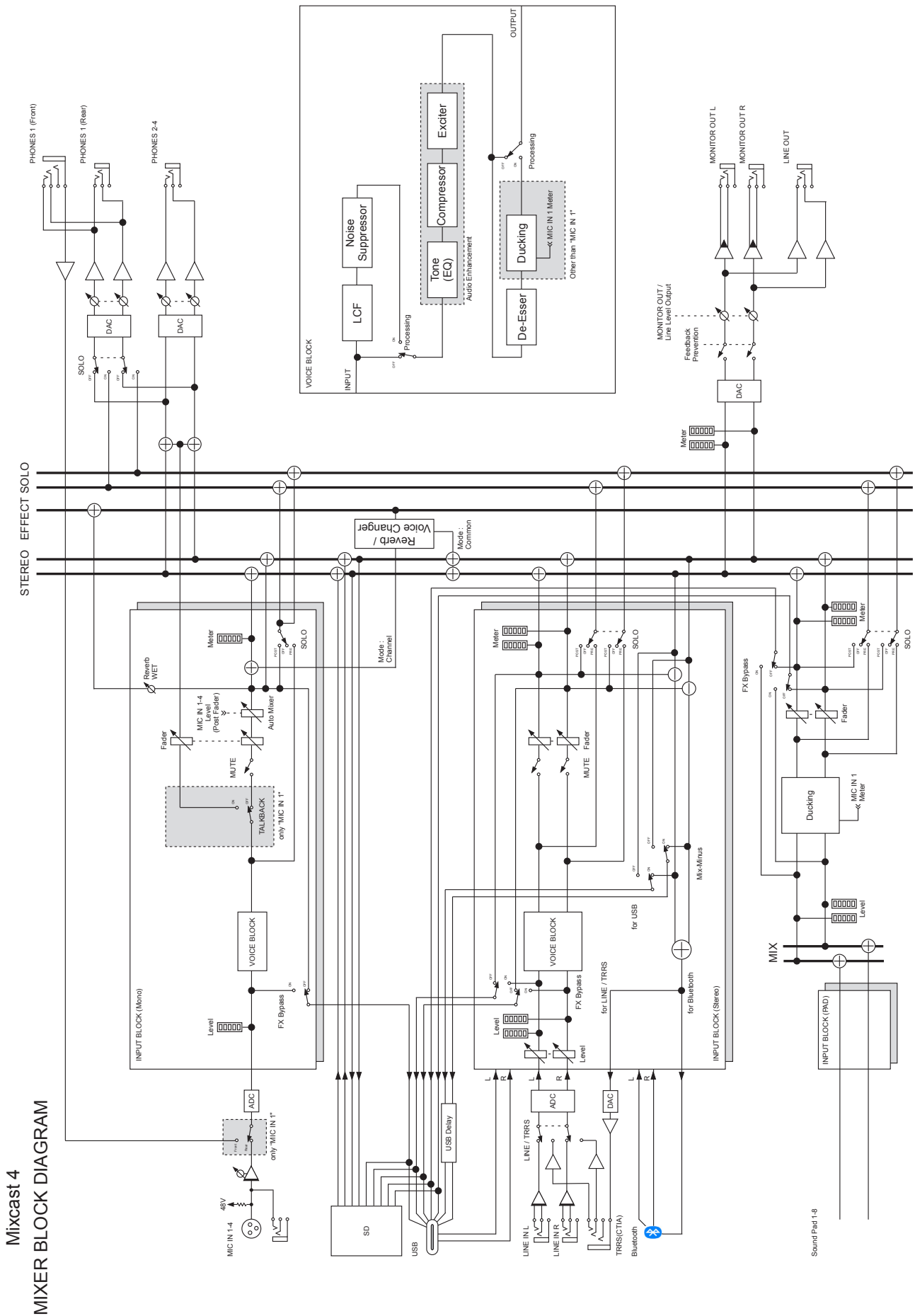
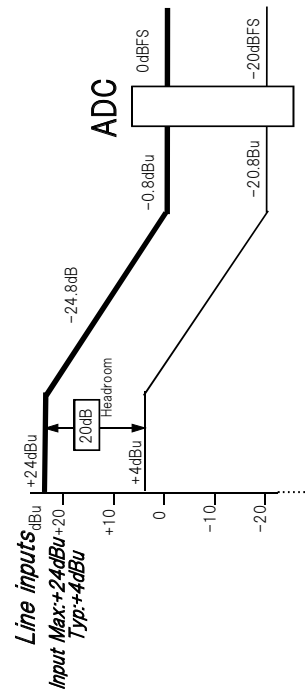
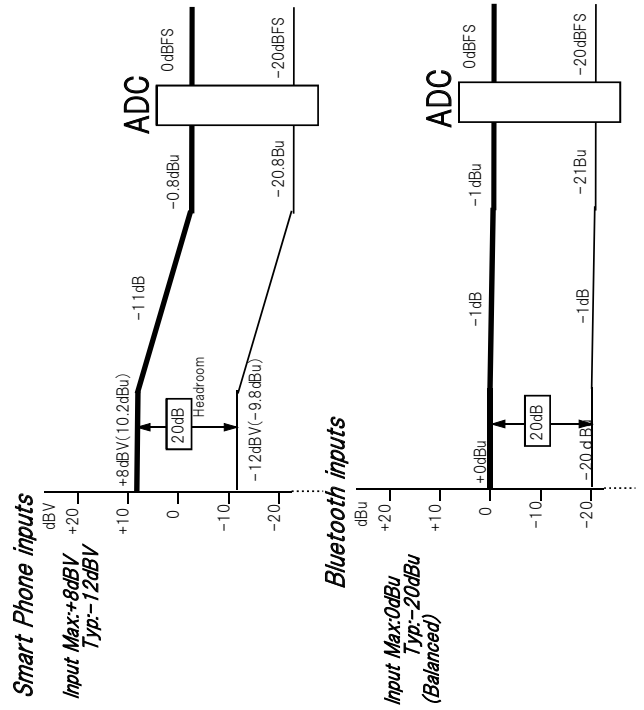
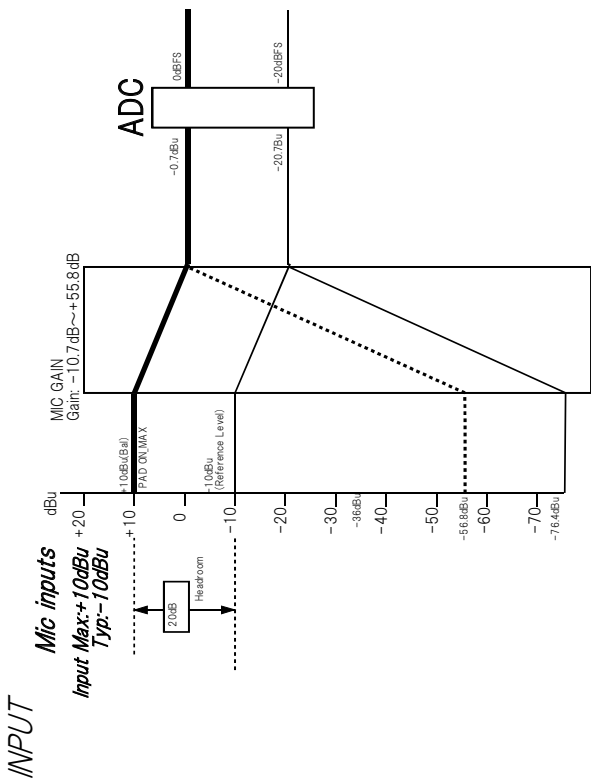
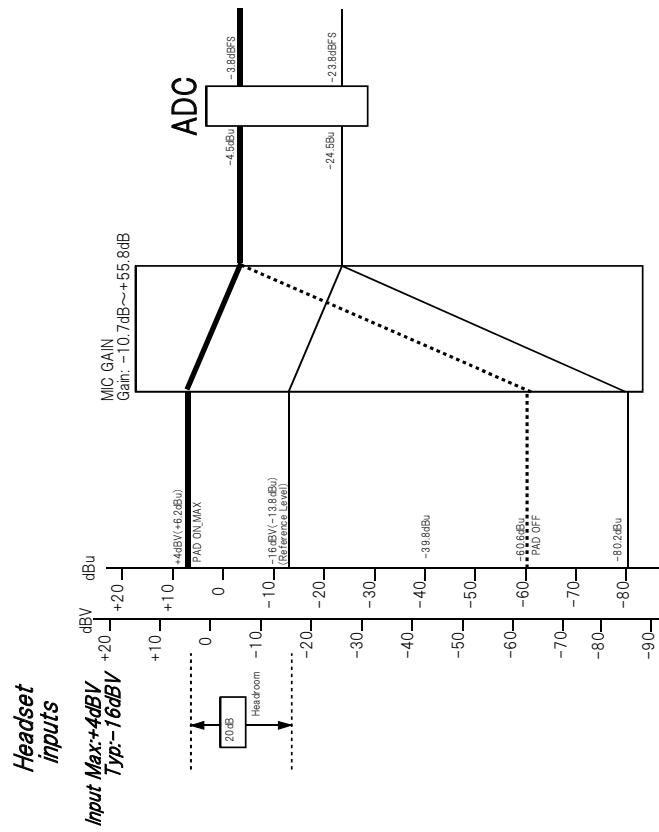

Mixcast4 Level Diagram

11 - Caractéristiques techniques et valeurs nominales

OUTPUT

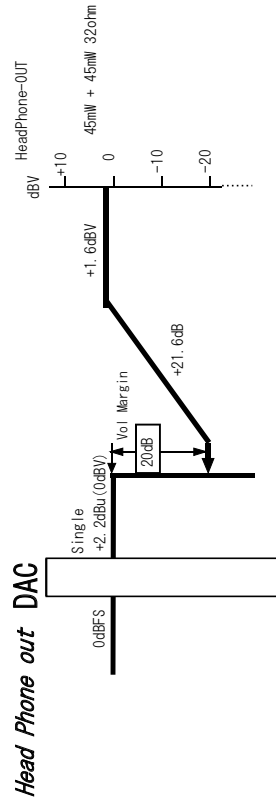
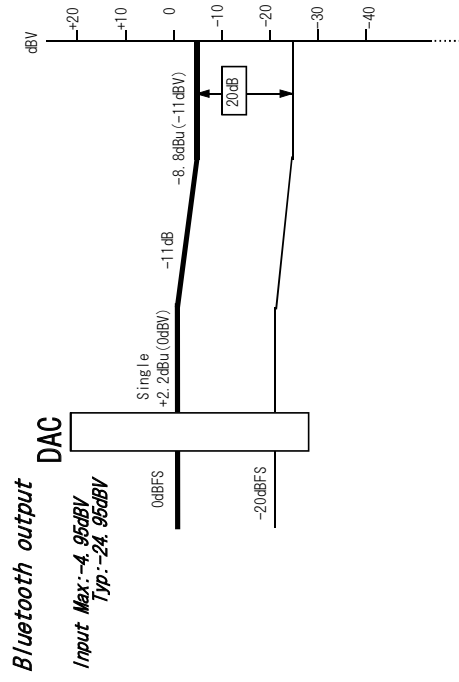
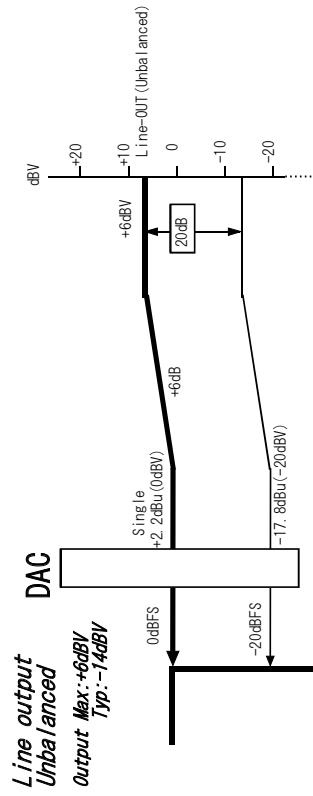
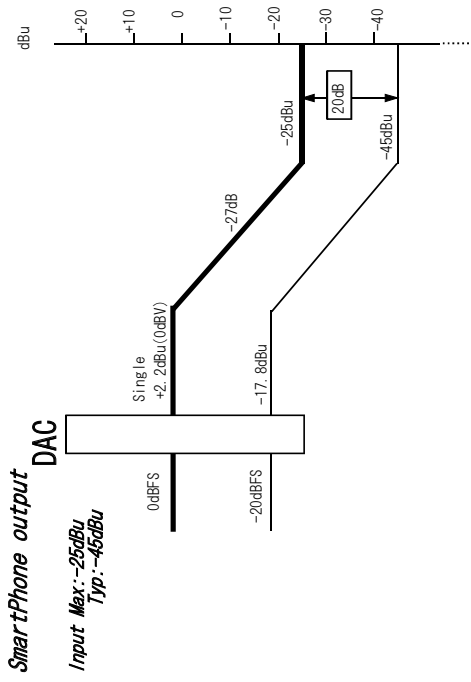
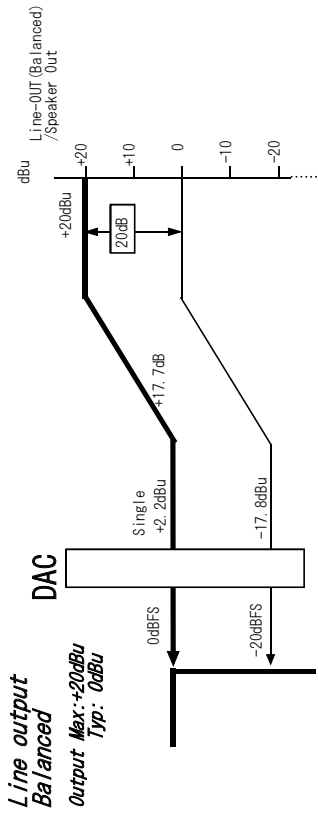

Mixcast4 Level Diagram

TASCAM

TEAC CORPORATION

<https://tascam.jp/jp/>

Téléphone : +81-42-356-9143
1-47 Ochiai, Tama-shi, Tokyo 206-8530 Japon

TEAC AMERICA, INC.

<https://tascam.com/us/>

Téléphone : +1-323-726-0303
10410 Pioneer Blvd., Unit #3, Santa Fe Springs, California 90670, U.S.A

TEAC UK Ltd.

<https://www.tascam.eu/en/>

Téléphone : +44-1923-797205
Luminous House, 300 South Row, Milton Keynes, Buckinghamshire, MK9 2FR, Royaume-Uni

TEAC EUROPE GmbH

<https://www.tascam.eu/fr/>

Téléphone : +49-611-71580
Bahnstrasse 12, 65205 Wiesbaden-Erbenheim, Allemagne

TEAC SALES & TRADING (SHENZHEN) CO., LTD

<https://tascam.cn/cn>

Téléphone : +86-755-88311561-2
Room 817, Xinian Center A, Tairan Nine Road West, Shennan Road, Futian District, Shenzhen, Guangdong Province 518040, Chine

0324.MA-3312D